

**Rotterdamse Stijl**  
*Handboek Openbare Ruimte*

## **Toolkit**

4



# Inhoud

<b>Inleiding</b>	<b>171</b>
<b>Verharding</b>	<b>173</b>
Algemeen	173
Lijnen	174
Plekken	178
Gebieden	180
Accentlagen	182
Materialenoverzicht	185
<b>Straatmeubilair</b>	<b>207</b>
Zitelementen	214
Palen en masten	232
Lichtarmaturen	238
Afvalinzameling	248
Hekwerken	254
Overige	264
Boom- en heesterbakken	268

# Inleiding

De Toolkit is onderdeel van het handboek Openbare ruimte Rotterdamse Stijl en biedt ontwerpers en beheerders een selectie van materialen voor de inrichting van de openbare ruimte. Het handboek staat voor een heldere, eenduidige en kwalitatief hoogwaardige familie van straatmeubilair en bestratingsmaterialen die de identiteit en herkenbaarheid van de Rotterdamse buitenruimte vergroot.

De Toolkit Rotterdamse Stijl vervangt de catalogus 'Standaard Straatmeubilair en bestratingsmaterialen Rotterdam 2003'. Op onderdelen waar de Toolkit nog geen uitspraak over doet blijft de 'Standaard Straatmeubilair en bestratingsmaterialen Rotterdam 2003' geldig.

Voor alle materialen uit de Rotterdamse Stijl geldt dat functionaliteit, hoge beeldkwaliteit en duurzaamheid essentieel zijn. Er is een zorgvuldige keuze gemaakt uit materialen die beschikbaar zijn. Waar het beschikbare aanbod niet voldeed aan de eisen die vanuit de Rotterdams Stijl werden gesteld, heeft de gemeente Rotterdam initiatieven genomen die tot geschikte materialen moeten leiden. Voor een deel van het straatmeubilair is een kwalitatief hoogwaardig en specifiek Rotterdams ontwerp gemaakt. Voor andere elementen worden bestaande ontwerpen onder begeleiding van gemeentewerken en stadsontwikkeling verder ontwikkeld tot ontwerpen die passen binnen de Rotterdamse situatie en Stijl.

## Verharding

Voor de bestrating is gezocht naar beproefde materialen en formaten. Het is dan ook niet verwonderlijk dat gekozen is voor de betontegel Rotterdam (met

granito toeslag) in het bekende 300x300 formaat voor de trottoirs en klinkers in keiformaat (gebakken of beton) voor de rijwegen en parkeerplaatsen. Deze 'no-nonsense' aanpak heeft zich zodanig bewezen qua beeld, functionaliteit, beheer en onderhoud dat het 'onrotterdams' zou zijn om hiervan af te wijken. Deze materiaalkeuze betekent een kwaliteitsslag die de gebruikswaarde en beeldkwaliteit verhoogt.

## Meubilair

De uitstraling van het meubilair dient de identiteit van Rotterdam te onderstrepen: robuust, duurzaam, tijdloos, ingetogen en elegant. Bij de no-nonsense mentaliteit van de stad hoort meubilair dat niet schreeuwerig is, maar functioneel en duurzaam. Met name wanneer meubilair in grote aantallen wordt toegepast, is terughoudendheid in vormgeving, materialisatie en kleur geboden.

Voor de Rotterdamse Stijl is voor alle elementen in de openbare ruimte een algemeen programma van eisen opgesteld en per onderdeel zijn specifieke stijlkenmerken opgenomen. Het straatmeubilair is gemaakt van duurzame, 'eerlijke' materialen als (gegalvaniseerd) metaal en hout. Voor zover metaal gecoat wordt, zie dan het kleurenoverzicht verderop in de Toolkit. Vormgeving en materiaalkeuze zijn nooit doel op zich, maar volgen de functie. Zo is er bijvoorbeeld voor de zitting van de banken gekozen voor hout, omdat dit het meeste comfort biedt.

Voor een deel van het meubilair is een specifiek Rotterdams ontwerp gemaakt. Hieronder vallen de banken, fietshekjes, hekwerken, plantsoenhekken, afzetpalen (Kegelbinkie) en boomroosters.



## **Verlichting**

Ook de openbare verlichting draagt in belangrijke mate bij aan de beeldkwaliteit van de openbare ruimte. Binnen de Rotterdamse Stijl is het Lichtplan Rotterdam opgesteld, waarin het nachtbeeld voor de gehele stad en specifiek voor het centrum omschreven is. Per onderdeel (lijnen, plekken, gebieden, accentlaag) zijn richtlijnen opgesteld voor het gewenste nachtbeeld.

## **Bomen**

Bomen leveren een belangrijke bijdrage aan het beeld en het leefklimaat van de stad. Het is van belang gunstige voorwaarden te scheppen voor het stedelijk bomenbestand, zodat de beoogde duurzaamheid ook werkelijk bereikt kan worden. Dit betekent vooral het creëren van voldoende bovengrondse en ondergrondse ruimte, zodat bomen tot volle wasdom kunnen komen.

Deze aanpak heeft directe raakvlakken met (het beleid ten aanzien van) ondergrondse en bovengrondse infrastructuur. Gezien de complexiteit hiervan is dit onderwerp in een aparte Bomenstructuurvisie uitgewerkt.

## **Duurzaamheid**

Duurzaamheid komt in meerdere facetten van de Rotterdamse Stijl naar voren. De materiaalkeuze kan in belangrijke mate bijdragen aan de gewenste doelstellingen uit het stedelijk milieubeleid, bijvoorbeeld voor wat betreft hergebruik en terugdringen van energiegebruik.

Er zijn drie verschillende 'omlooptijden' van materialen te onderscheiden:

- Bomen en bestratingen behoren tot de categorie met de langste omlooptijd. Bestratingsmaterialen kunnen 40-50 jaar mee en bomen meer dan een eeuw. Of deze termijnen gehaald worden, is vooral afhankelijk van de standplaats.
- Een middellange omlooptijd geldt voor de verlichting. De levensduur van masten is gemiddeld 40 jaar en van armaturen 25 jaar. In de praktijk worden armaturen vanwege een afnemende lichtopbrengst (verkleuren van spiegels en kap) vaak al na 15 jaar vervangen. Lampen worden uiteraard nog frequenter vervangen.
- De kortste omlooptijd heeft het straatmeubilair. Zitbanken, afvalbakken, fietshekjes, antiparkeerpaaltjes, boomroosters en -beveiliging kennen doorgaans een cyclus van 5 tot 15 jaar. Door voortschrijdende ontwikkelingen en trends zijn dit soort elementen aan meer veranderingen onderhevig.

## **Historisch perspectief**

Een van de meest elementaire onderdelen van de inrichting van het openbaar gebied is de bestrating. Het is de vloer van de stad, het podium waarop het stedelijk ballet zich afspeelt. Daarom wordt op dit onderdeel van het materialenboek nader ingegaan en een beknopt historisch perspectief gegeven. De keuze voor bestratingsmaterialen was vanouds vooral ingegeven door functionele eisen en beschikbaarheid. Zeker in een haven- en werkstad als Rotterdam, met veel vrachtvervoer door de stad, waren de functionele eisen hoog. Tegen paardenhoeven en wielen zonder banden was eigenlijk alleen de granietkei bestand. En zelfs bij dit materiaal was de slijtage hoog en was regelmatig vervanging nodig.

# Verharding I Algemeen

De granietkei bleef tot diep in de 20e eeuw het bestratingsmateriaal voor de havenkades.

In de stad zelf werd bij de introductie van luchtbanden de kei vervangen door gebakken klinkers. Bij de grotere (planmatige) uitbreidingen begin 20e eeuw werd de stoep met hoogteverschil ten opzichte van de rijweg ingevoerd. Inmiddels deden ook geheel nieuwe materialen hun intrede. Op trottoirs kwamen cement- en basaltinetegels, feitelijk de voorlopers van het beton. De bekende 30x30 betontegel begon zijn opmars. De band tussen rijweg en trottoir was nog van natuursteen.

Na de Tweede Wereldoorlog kwam de woningbouwproductie in Rotterdam echt op gang. Het verwoeste centrum werd herbouwd en in hoog tempo kwamen er nieuwe woonwijken. De opmars van beton ging verder, natuurstenen materialen werden niet meer gebruikt, maar de gebakken klinker bleef wel het bestratingsmateriaal van de rijwegen.

Vanaf de jaren tachtig van de vorige eeuw tot nu werd er een laatste financiële slag gemaakt ten opzichte van het bestratingsmateriaal. Er vond een grootschalige vervanging plaats van duurzaam gebakken materiaal naar gekleurd beton. Wat in eerste instantie winst leek, in zowel financiële als functionele zin, blijkt nu negatiever uit te slaan. De duurzaamheid van het beton komt niet in de buurt van het gebakken materiaal en ook de uitstraling van het materiaal heeft een kortere omlooptijd. Waar beton op de trottoirs zijn duurzaamheid bewezen heeft, blijkt dat de betonstraatsteen voor de rijweg in zijn huidige vorm niet altijd optimaal voldoet.

## Richtlijnen

In het algemeen wordt binnen de Rotterdamse Stijl gestreefd naar rijwegen in betonstraatsteen of straatbaksteen Rotterdam, trottoirs in betontegels Rotterdam en ruimte voor grote bomen. Voorkomen moet worden dat per straat een ander materiaal wordt gebruikt, dus een keus voor straatbaksteen in rijwegen geldt altijd voor tenminste een buurtje. De betontegel Rotterdam en de bijbehorende banden hebben een toplaag met uitgewassen grijs graniet en zijn vanwege de uitstraling en duurzaamheid gekozen voor de trottoirs.

Voor de materialisatie zijn specifieke richtlijnen per onderdeel (lijnen, plekken, gebieden en accentlagen) opgesteld, zie de kaarten en schema's op volgende pagina's. Deze laten zien dat bijvoorbeeld in het centrum, uitzonderingsgebieden en bijzondere plekken andere materialen worden toegepast dan de straatbaksteen en betontegel Rotterdam.

Algemene richtlijn is dat bij aansluitingen tussen lijnen van verschillende schaalniveaus de materialisering van de hoofdstructuur altijd prioriteit heeft boven die van de stadsdeelstructuur en die weer boven de wijk- en buurtstructuur.

Rotterdamse Stijl kent slechts een beperkte keuze aan bestratingsmaterialen: tegels, banden, betonsteen en straatbaksteen. (Voorheen werden deze materialen benoemd als "granitotegel, granitobetonkeien en gebakken klinkers).



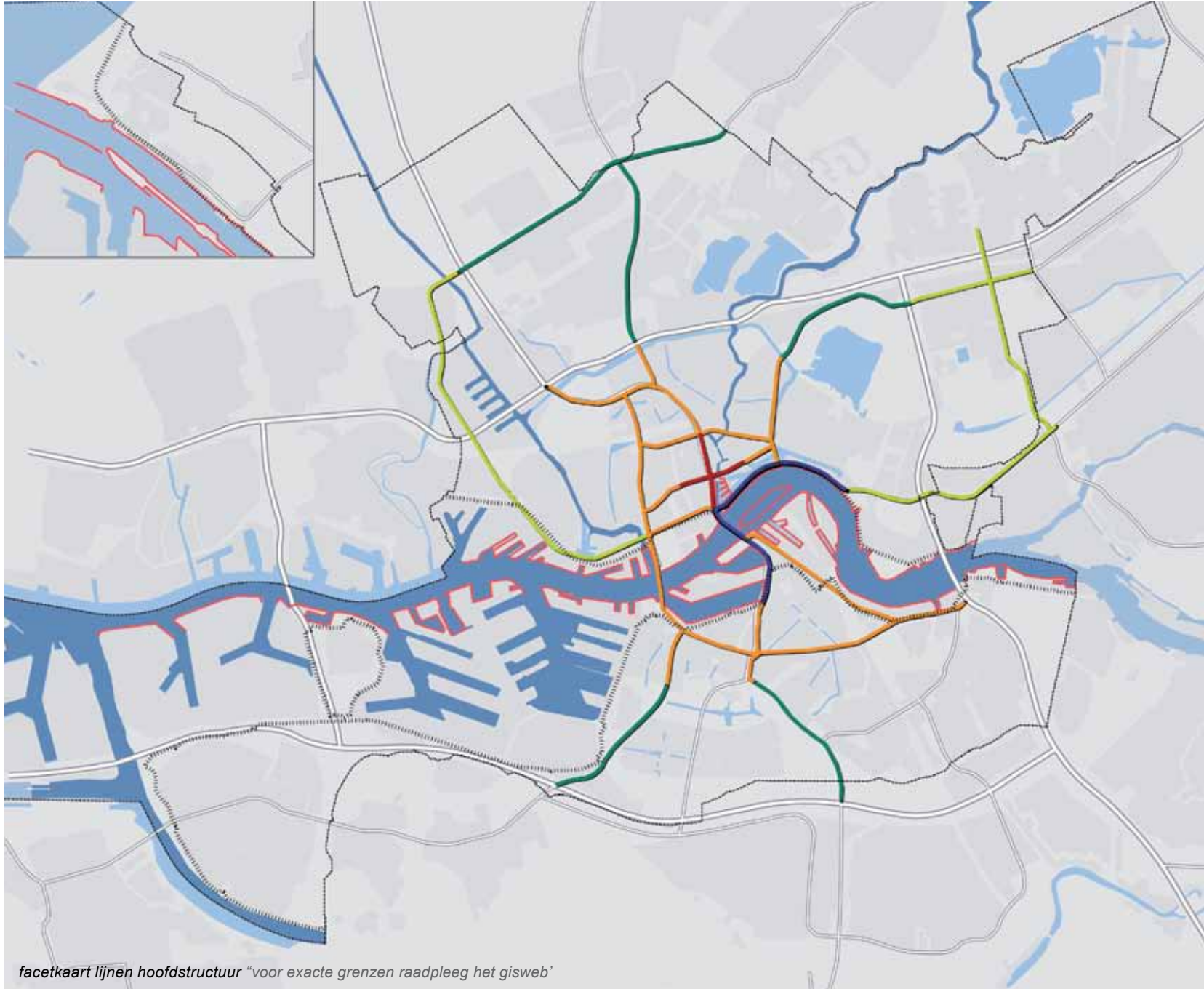

**Legenda**

- Centumboulevard
- Stadsboulevard
- Waterboulevard
- Parklane
- Parkway
- Maaskades
- Rivieren
- Dijken

facetkaart lijnen hoofdstructuur "voor exacte grenzen raadpleeg het gisweb"

# Verharding I lijnen hoofdstructuur

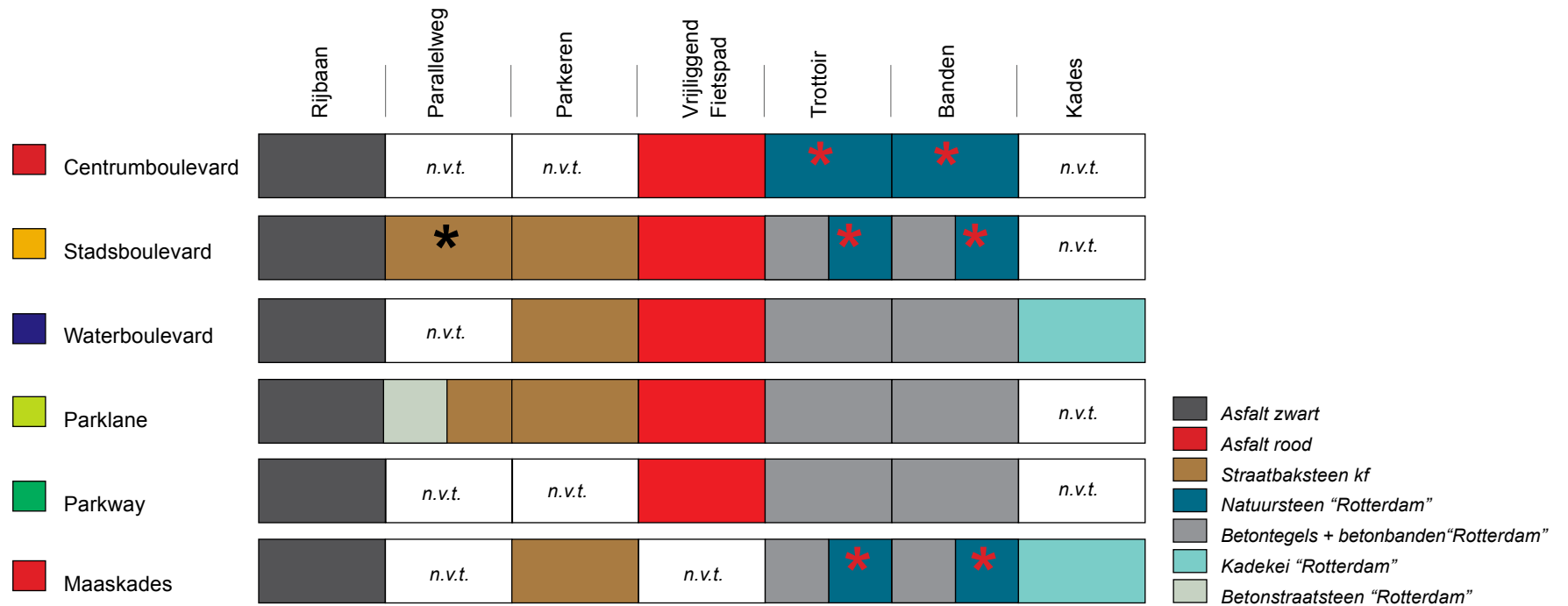

\* Indien de situatie erom vraagt kan asfalt toegepast worden (nader vast te stellen)

\* Alleen centrum, zie overzichtkaart verharding centrum.

— Rivieren Rotterdamse Schie en Rotte, zie verharding accentlagen

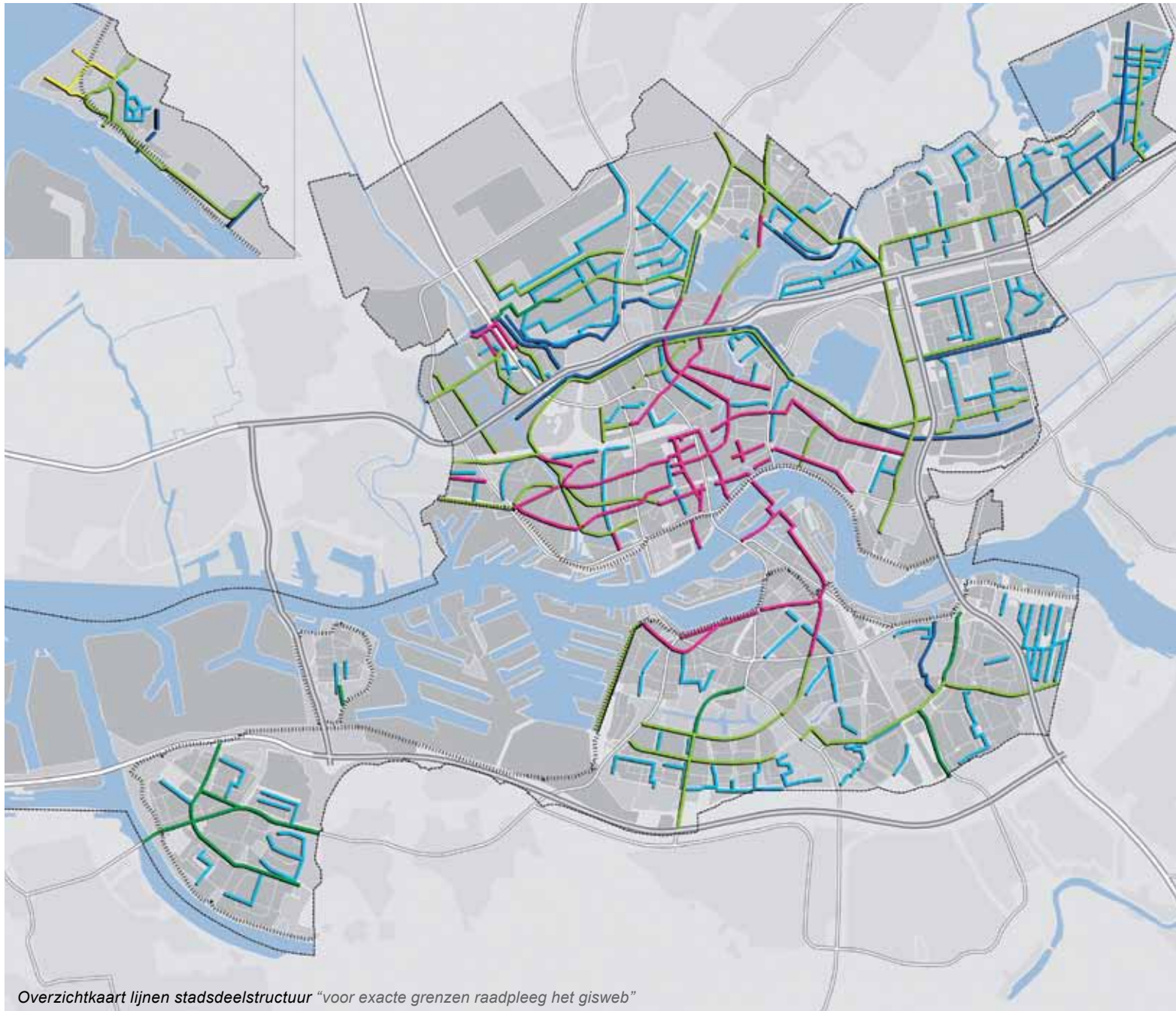

Overzichtkaart lijnen stadsdeelstructuur "voor exacte grenzen raadpleeg het gisweb"

- Legenda**
- Stadstraten
  - Lanen
  - Parkway II
  - Singels
  - Strandroutes
  - Waterlopen



# Verharding I lijnen stadsdeelstructuur

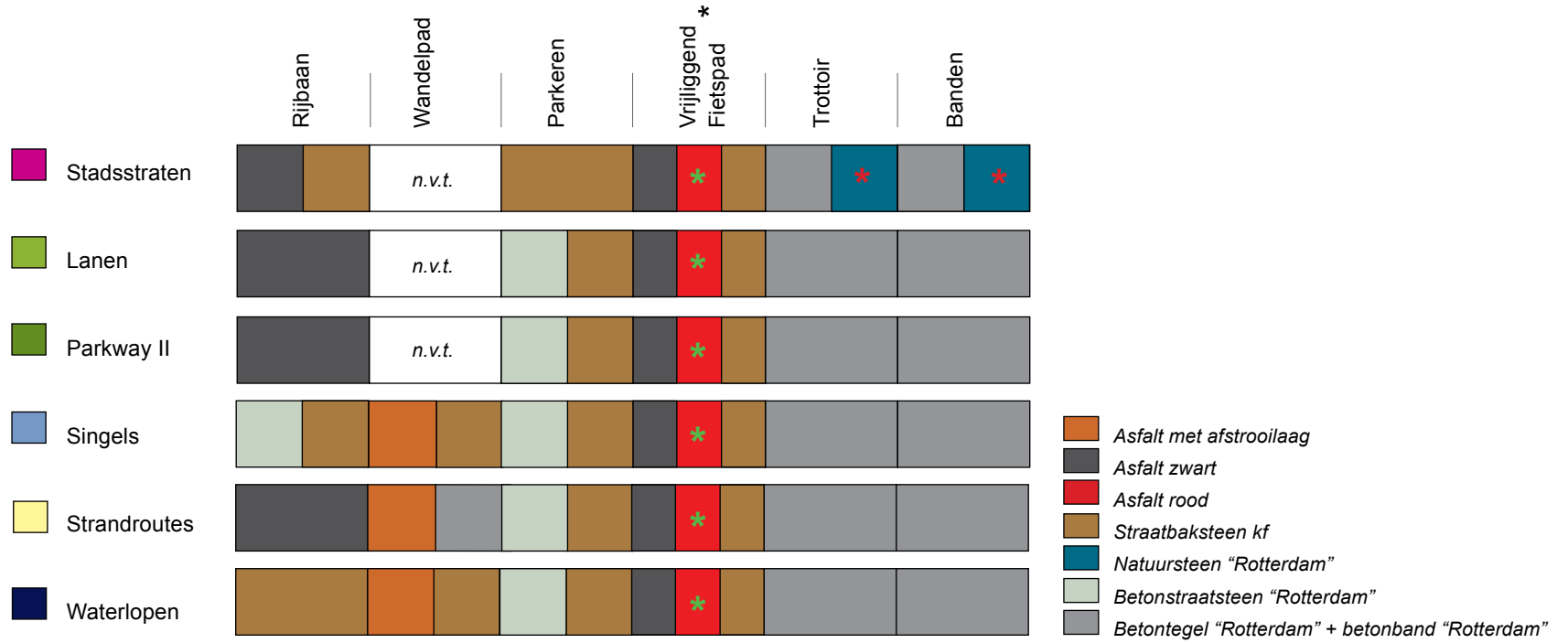

\* Nader vast te stellen

\* Zie overzichtskaart verharding centrum



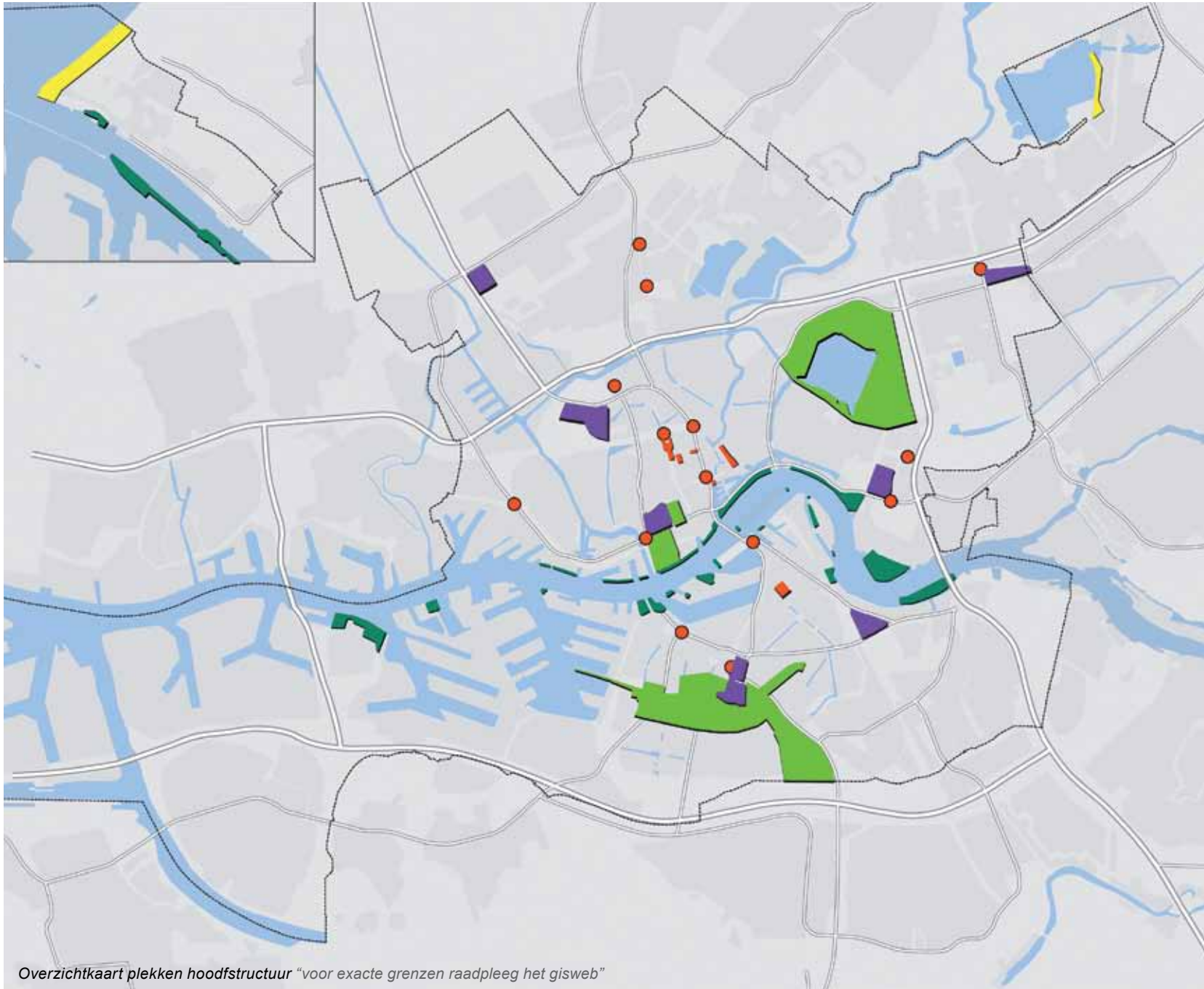



\* Indien een fietspad vanwege de ondergrondse infrastructuur niet uit gesloten verharding mag bestaan kan in aanvulling op rood asfalt gebruik worden gemaakt van tegels rood 300x150x80



- Legenda**
- Parken
  - Pleinen
  - Subcentra
  - Rivierparken
  - Stranden
  - OV-punten,  
Verkeerspleinen

Overzichtkaart plekken hoofdstructuur "voor exacte grenzen raadpleeg het gisweb"

# Verharding I plekken hoofdstructuur

	Rijbaan	Parallelweg	Parkeren	Vrijliggend Fietspad *	Trottoir	Banden	Wandelpad
 Parken	<i>verbijzondering</i>	<i>verbijzondering</i>	<i>verbijzondering</i>	<i>verbijzondering</i>	<i>verbijzondering</i>	<i>verbijzondering</i>	<i>verbijzondering</i>
 Pleinen	<i>verbijzondering</i>	<i>verbijzondering</i>	<i>verbijzondering</i>	<i>verbijzondering</i>	<i>verbijzondering</i>	<i>verbijzondering</i>	<i>verbijzondering</i>
 OV-punten / Verkeerspleinen	<i>conform omliggend gebied</i>	<i>conform omliggend gebied</i>	<i>conform omliggend gebied</i>	<i>conform omliggend gebied</i>	<i>conform omliggend gebied</i>	<i>conform omliggend gebied</i>	<i>conform omliggend gebied</i>
 Subcentra	<i>verbijzondering</i>	<i>verbijzondering</i>	<i>verbijzondering</i>	<i>verbijzondering</i>	<i>verbijzondering</i>	<i>verbijzondering</i>	<i>verbijzondering</i>
 Rivierparken	<i>conform omliggend gebied</i>	<i>conform omliggend gebied</i>	<i>conform omliggend gebied</i>	<i>conform omliggend gebied</i>	<i>conform omliggend gebied</i>	<i>conform omliggend gebied</i>	<i>conform omliggend gebied</i>
 Stranden	<i>verbijzondering</i>	<i>verbijzondering</i>	<i>verbijzondering</i>	<i>verbijzondering</i>	<i>verbijzondering</i>	<i>verbijzondering</i>	<i>verbijzondering</i>

\* *Nader vast te stellen*

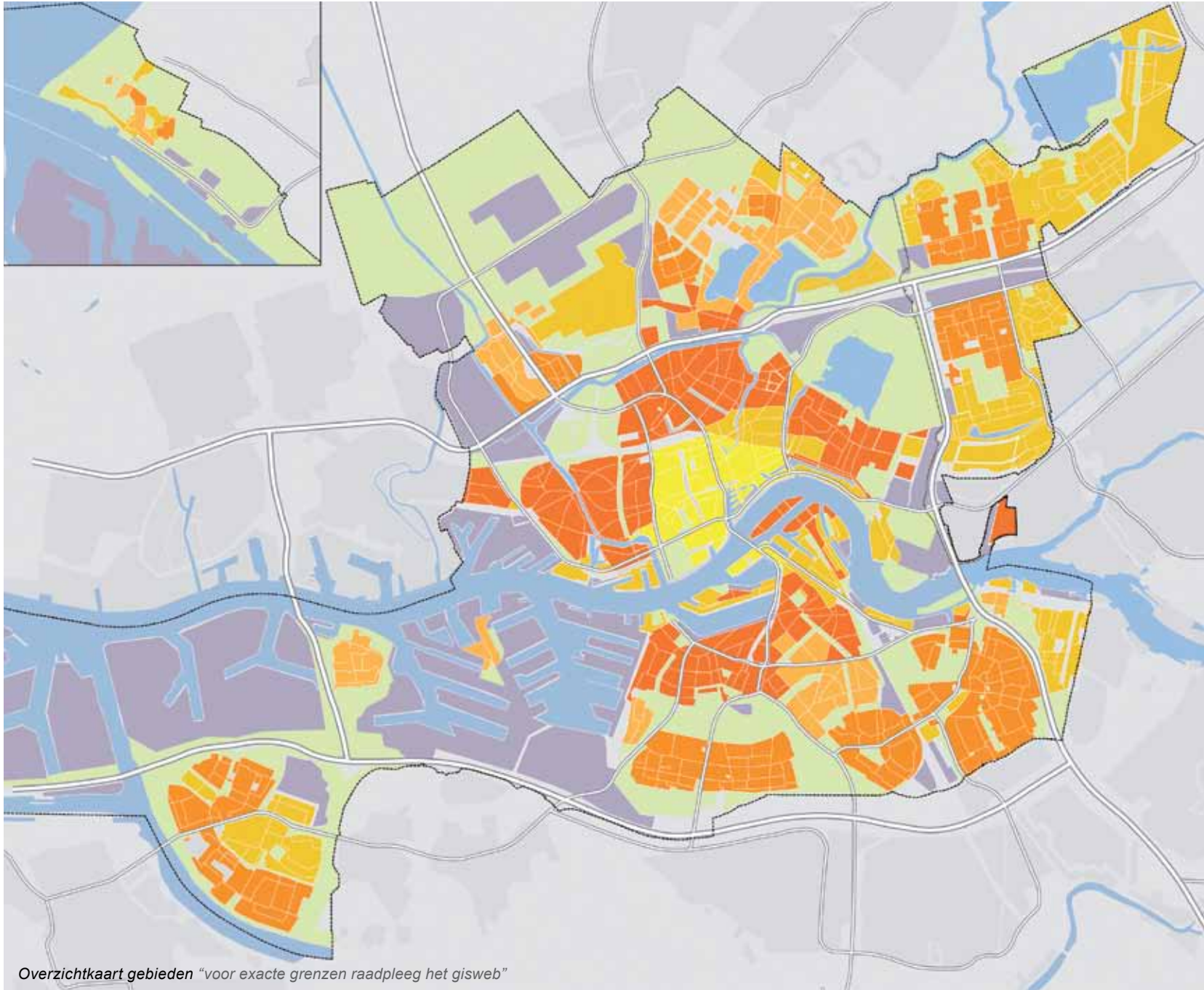

Overzichtkaart gebieden "voor exacte grenzen raadpleeg het gisweb"



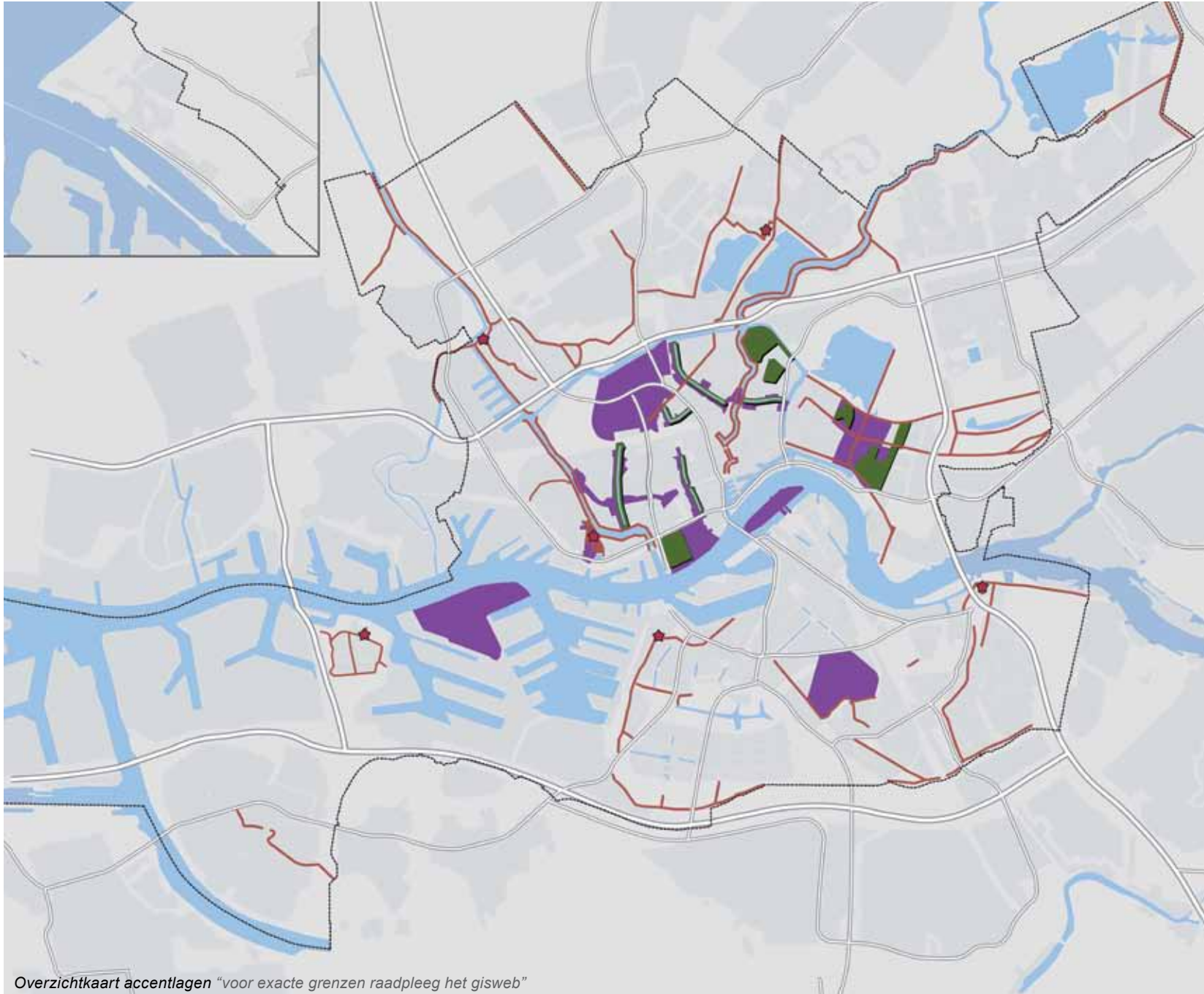

**Legenda**

- Landschapshistorische laag
- Romantische laag
- Beschermd stadsgezichten

# Verharding I accentlagen

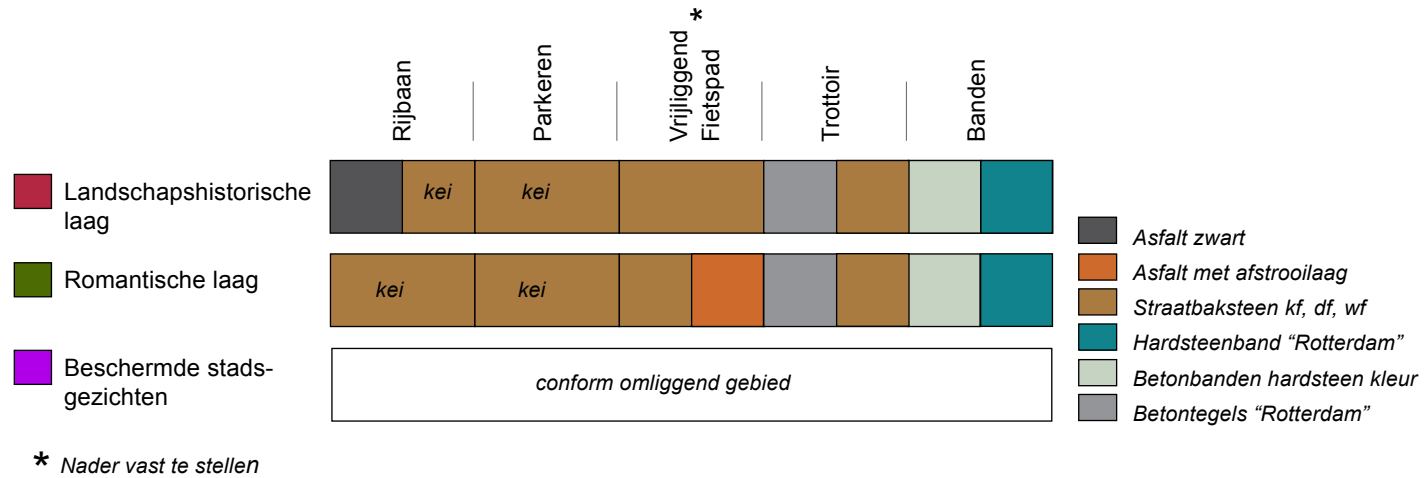



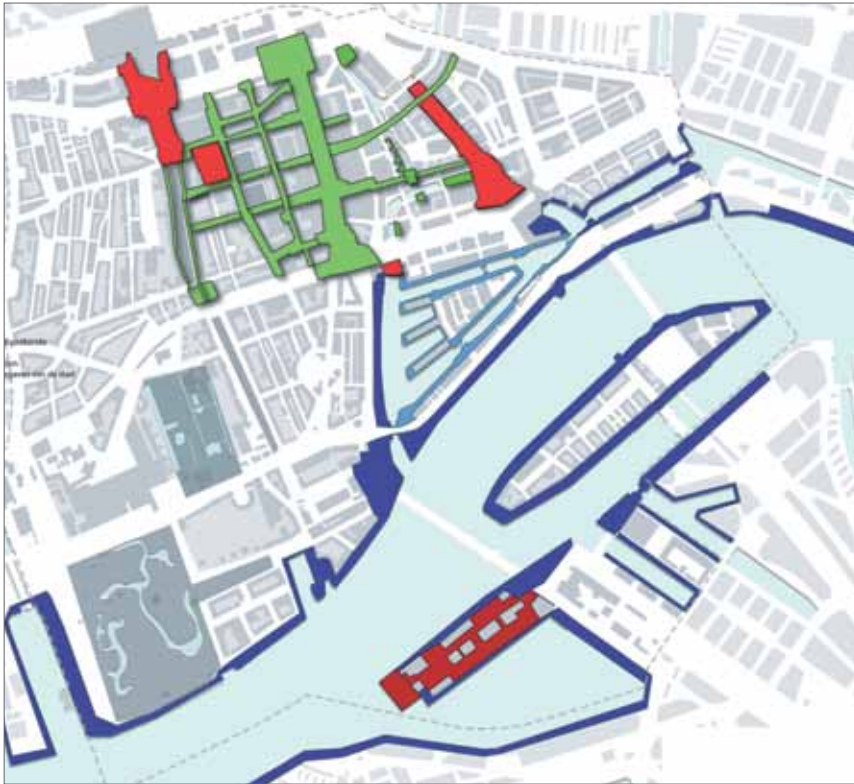

## Verharding I Centrum (aanvulling)



Overzichtkaart verharding centrum "voor exacte grenzen raadpleeg het gisweb"

### Legenda

-  trottoir: natuursteen, wegen: straatbaksteen of asfalt
-  uniek
-  kadekei "Rotterdam"
-  bij voorkeur kadekei en/of greskei

4

toolkit

184



## Verharding I gebakken materialen

### STRAATBAKSTEEN kf

**Kleur en uiterlijk** : gebakken klei rood-bruin geschakeerd (gereduceerd)

**Formaten in mm** : ca. 200x100x80

**Bijzonderheden** : met vellingkant

**Toepassing en gebruik** : zie matrices in hoofd- en stadsdeelstructuur en Standaard Wegenbouw Details

### STRAATBAKSTEEN df

**Kleur en uiterlijk** : gebakken klei rood-bruin geschakeerd (gereduceerd)

**Formaten in mm** : ca. 200x70x90

**Bijzonderheden** : zonder vellingkant

**Toepassing en gebruik** : zie matrices in hoofd- en stadsdeelstructuur en Standaard Wegenbouw Details

### STRAATBAKSTEEN wf

**Kleur en uiterlijk** : gebakken klei rood-bruin geschakeerd (gereduceerd)

**Formaten in mm** : ca. 200x50x90

**Bijzonderheden** : zonder vellingkant

**Toepassing en gebruik** : zie matrices in hoofd- en stadsdeelstructuur en Standaard Wegenbouw Details



4

toolkit

185

## Verharding I betonproducten



### Betontegel "ROTTERDAM"

**Kleur en uiterlijk :**

betontegel met vellingkant 4/6 en een toplaag van uitgewassen gebroken grijs-graniet (1-3) zonder kleurtoeslag.

**Formaten in mm :**

300x300x45, 300x150x80

**Bijzonderheden :**

verkrijgbaar zijn diverse specials zoals drainage-aansluiting, ventilatietegels en passtukken voor kegelbinkie, fietshekje, verkeerscheidingshek

**Toepassing en gebruik :**

de afmeting 300x150x80 wordt alleen bij zware belasting gebruikt, zie verder de matrices in hoofd- en stadsdeelstructuur en Standaard Wegenbouw Details

## Verharding I betonproducten

### Betontegel rood

**Kleur en uiterlijk :**

betontegel met vellingkant 4/6 en een glad oppervlak en een rode toplaag

**Formaten in mm :**

300x150x80

**Bijzonderheden :**

standaardproduct

**Toepassing en gebruik :**

wordt alleen bij fietspaden gebruikt als rood asfalt niet mogelijk is, zie verder Standaard Wegenbouw Details



### Betontegel wit en zwart

**Kleur en uiterlijk :**

betontegel met een vellingkant 4/6, glad oppervlak en een witte of zwarte toplaag

**Formaten in mm :**

300x300x45

**Bijzonderheden :**

standaardproduct

**Toepassing en gebruik :**

wordt alleen bij bushaltes gebruikt, zie verder Standaard Wegenbouw Details

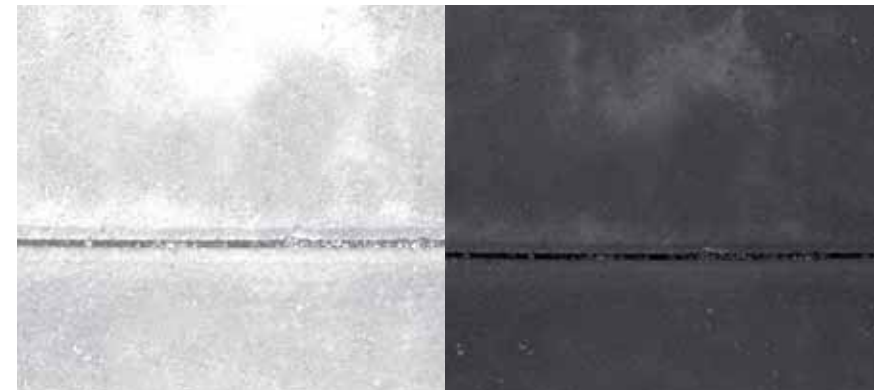

4

toolkit

187

## Verharding I betonproducten

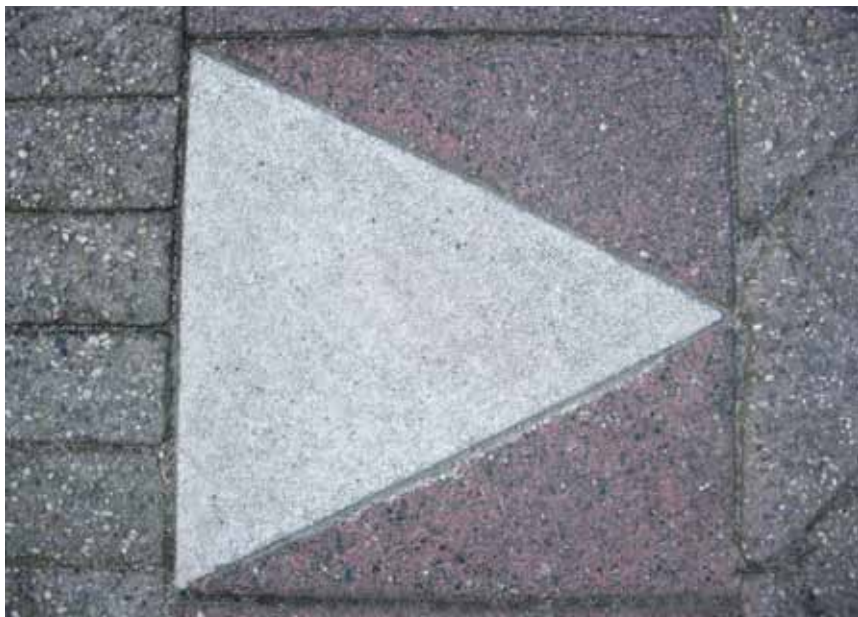

### Haaiantandtegel

**Kleur en uiterlijk :**

betontegel met een glad oppervlak zwarte of rode toplaag en witte markering

**Formaten in mm :**

300x300x45 (rood), 500x500x90 (zwart)

**Bijzonderheden :**

standaardproduct

**Toepassing en gebruik :**

wordt alleen bij voorrangsaanduiding gebruikt, zie verder Standaard Wegbouw Details

## Verharding I betonproducten

### Schoolroutetegel "ROTTERDAM"

**Kleur en uiterlijk :**

Betontegel "Rotterdam" wordt voorzien van logo van thermoplast

**Formaten in mm :**

300x300x45

**Bijzonderheden :**

**Toepassing en gebruik :**

toepassen bij integraal ontwerp voor kindvriendelijke wijken

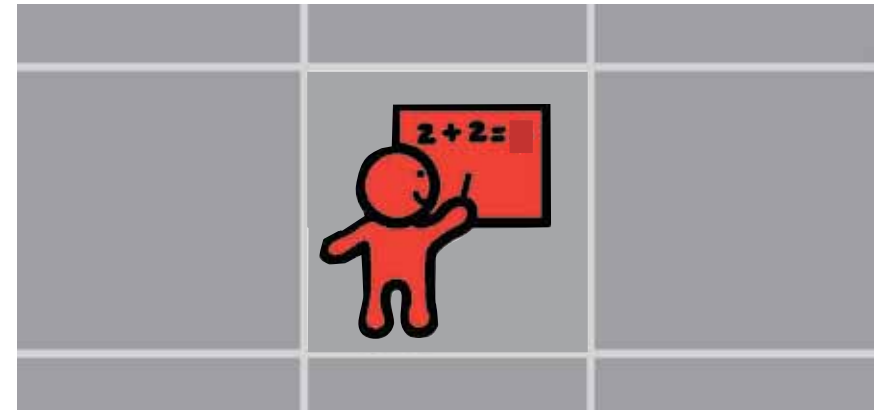

## Verharding I betonproducten



### Geleidetegel "ROTTERDAM"

**Kleur en uiterlijk :**

de betontegel "Rotterdam" wordt voorzien van 5 witte verhoogde ribbels van epoxy of thermoplast

**Formaten in mm :**

300x300x45, 300x150x45 de hoogte van de ribbels is 5 en de onderlinge afstand ca. 60

**Bijzonderheden :**

verharding ten behoeve van blinden en slechtzienden

**Toepassing en gebruik :**

toepassing volgens de algemene richtlijnen van het handboek en verder volgens de Standaard Wegenbouw

4

toolkit

190

## Verharding I betonproducten

### Markeringstegel "ROTTERDAM"

**Kleur en uiterlijk :**

de betontegel "Rotterdam" wordt voorzien van 25 witte verhoogde noppen van epoxy of thermoplast

**Formaten in mm :**

300x300x45, 300x150x45 de hoogte van de noppen is 5

**Bijzonderheden :**

voorziening ten behoeve van blinden en slechtzienden

**Toepassing en gebruik :**

toepassing volgens de algemene richtlijnen uit de inleiding van het handboek.  
En verder volgens de Standaard Wegenbouw Details



## Verharding I betonproducten



### Betonstraatsteen "ROTTERDAM"

**Kleur en uiterlijk :**

betonsteen met vellingkant 4/6 en een uitgewassen toplaag van 50% basalt 1-3, 10% bruingeel graniet 1-3, 10 % glisando 1-3, 30% grijs graniet 1-3

**Formaten in mm :**

ca. 211x105x80

**Bijzonderheden :**

verkrijgbaar zijn specials zoals halve stenen en bisschopsmutsen

**Toepassing en gebruik :**

zie matrices in hoofd- en stadsdeelstructuur en Standaard Wegenbouw Details

4

toolkit

192



## Verharding I betonproducten

### Betonstraatsteen wit

**Kleur en uiterlijk :**

betonsteen met een vellingkant 4/6 en witte toplaag.

**Formaten in mm :**

ca. 211x105x80 (gebruik bij betonstraatsteen)

ca. 200x100x80 (gebruik bij straatbaksteen)

**Bijzonderheden :**

standaardproduct

**Toepassing en gebruik :**

gebruik voor markeringen en belijningen in rijwegen zoals VOP's, aanduiding laad- en loszones, taxistandplaatsen, invalidenparkeerplaatsen, drempels, parkeerplaatsen, zie Standaard Wegenbouw Details



## Verharding I betonproducten



### Betonbanden serie "ROTTERDAM"

**Kleur en uiterlijk :**

betonnen band met een toplaag van uitgewassen grijsgraniet 1-3

**Formaten in mm :**

trottoirband 180/200x250 verhoogde band 180/200x400

trottoirband 280/300 x 250 x 1000

verhoogde band 180/200 x 400 x 1000

inritband 160 x 500 x 1000

opsluitband 120 X 500, 80 x 200 X 1000

gazonband 100 x 200 kwartrond

traptreden 440/480 x 160 x 1000

zie verder Standaard Wegenbouw Details

**Bijzonderheden :**

verkrijgbaar zijn diverse uitvoeringen zoals: traptreden, (hoge)trottoirbanden, inritbanden, gazon en opsluitbanden, bocht, punt en hoekstukken, verloopbanden etc.

**Toepassing en gebruik :**

zie matrices in hoofd- en stadsdeelstructuur en Standaard Wegenbouw Details

## Verharding I betonproducten

### Betonband hardsteenkleur

**Kleur en uiterlijk :**

betonnenband glad en hardsteenkleurig

**Formaten in mm :**

alle voorkomende maten en hulpstukken zie betonbanden

**Bijzonderheden :**

**Toepassing en gebruik :**

gebruik in landschapshistorische en romantische laag als alternatief voor hardsteen



## Verharding I betonproducten



### Groenvlakopsluiting verhoogd

**Kleur en uiterlijk :**

betonelement met uitgewassen toplaag van grijsgraniet 1-3, vellingkant 10

**Formaten in mm :**

zitvlak 400 diep ca. 400 hoog, elementhoogte 700 lengte 1000

**Bijzonderheden :**

**Toepassing en gebruik :**

als zitrand en opsluiting van verhoogde groenvlakken

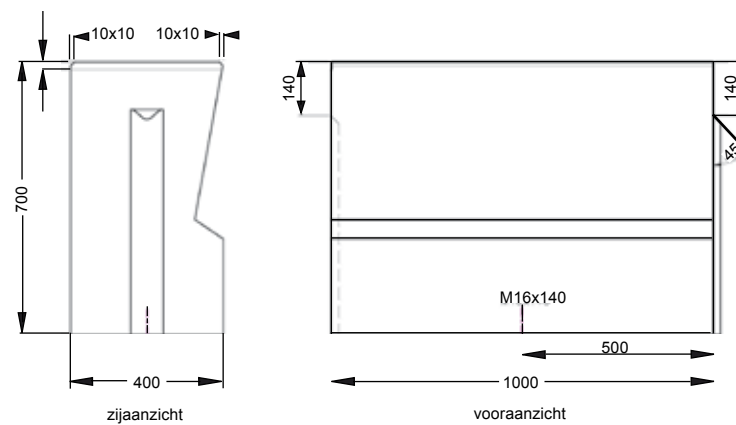

4

toolkit

196

## Verharding I betonproducten

### Tramplus Band "ROTTERDAM"

**Kleur en uiterlijk :**

gladde betonband, antracietkleur

**Formaten in mm :**

hoogte:450/350, breedte 300/350, lengte 1992/1996

**Bijzonderheden :**

**Toepassing en gebruik :**

Vrijliggende tramplus halten



## Verharding I natuursteen



### Hardsteenband "ROTTERDAM"

**Kleur en uiterlijk :**

blauwgrijze hardsteen

**Formaten in mm :**

nader te bepalen

**Bijzonderheden :**

alternatief is de betonband hardsteenkleur

**Toepassing en gebruik :**

zie verder de matrix accentlagen

4

toolkit

198

## Verharding I natuursteen

### Natuursteentegel "ROTTERDAM"

**Kleur en uiterlijk :**

blauwgrijs graniet

**Formaten in mm :**

tegel 360x130x70

pastegel 360x201x70

dubbele pastegel 360x266x70

overrijdbare tegel 266x130x100

tegel 402x402x80

tegel 402x266x80

tegel 266x266x80

**Bijzonderheden :**

gefrijnd

handelscode G-399, Zichtkant is gevlamd,  
afstandhouders van 6 mm aangelijmd

**Toepassing en gebruik :**

toepassingsgebied zie "overzichtkaart verharding centrum"  
voor verwerkingsprincipes zie Standaard Wegenbouw Details

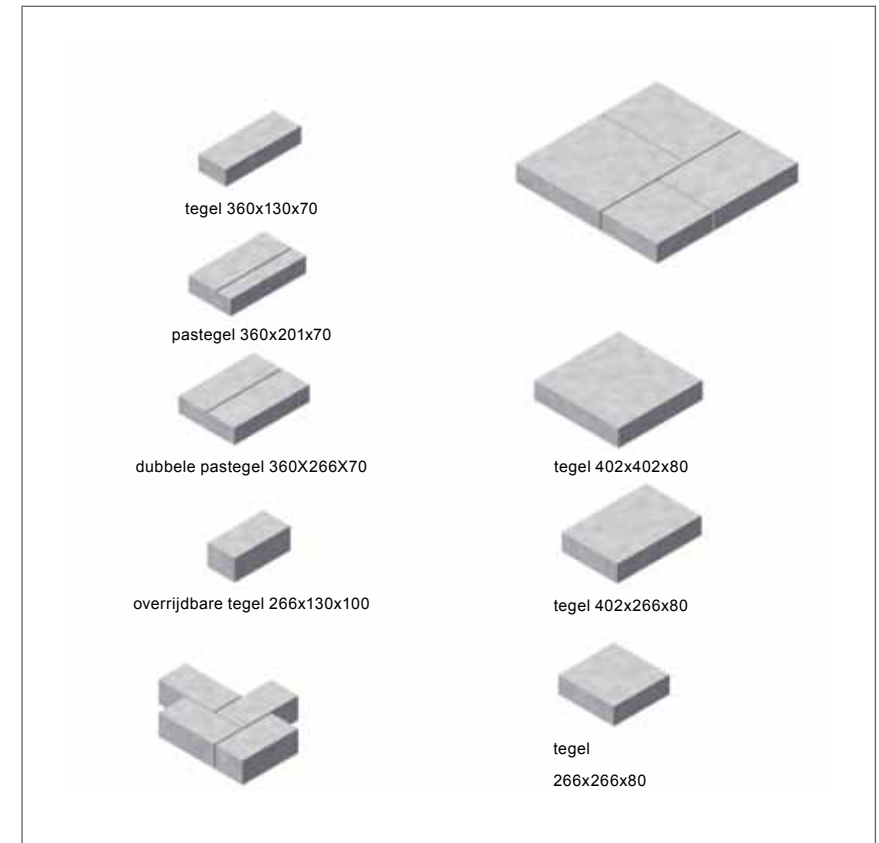

4

toolkit

199

# Verharding I natuursteen

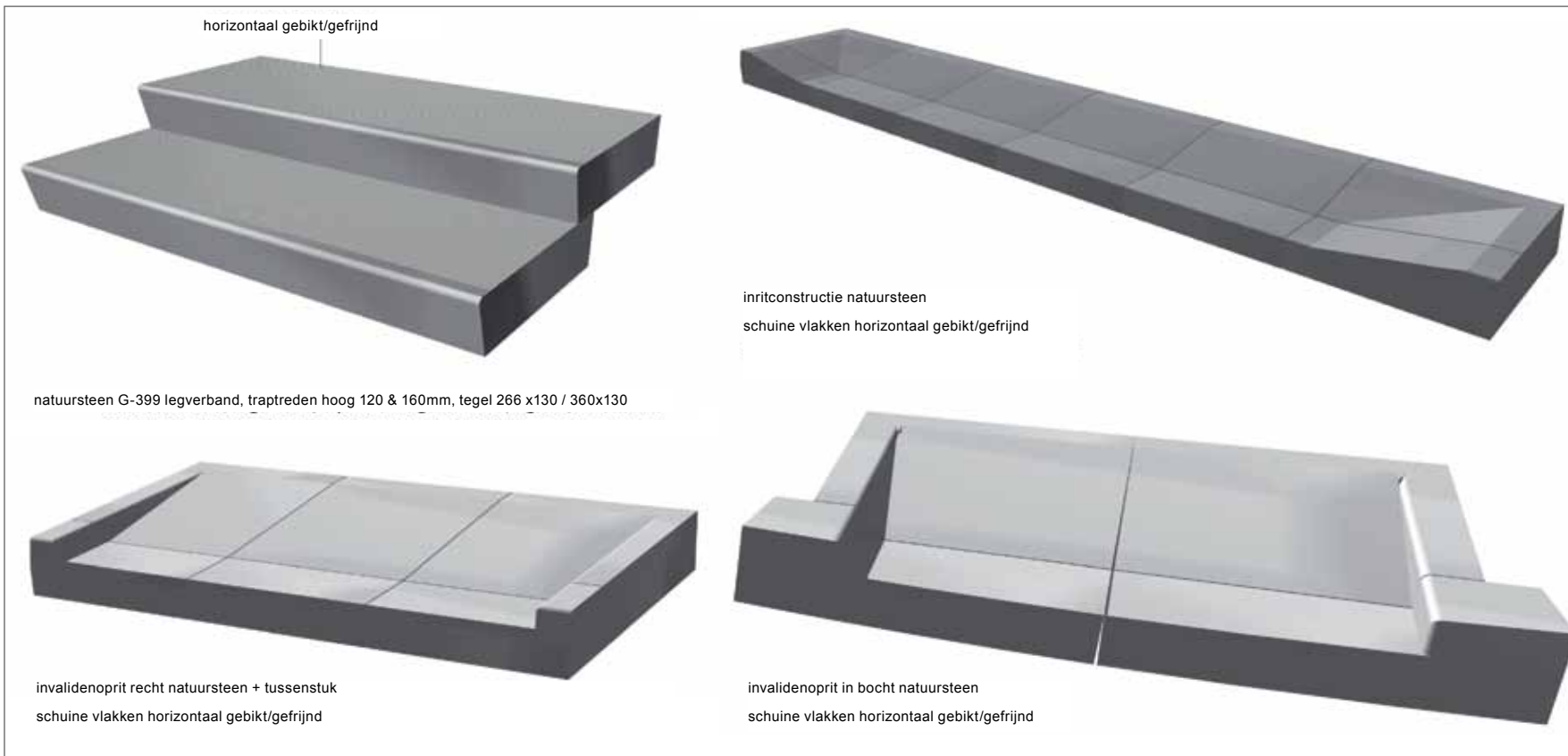

4

toolkit

200



## Verharding I natuursteen

### Natuursteenbanden "ROTTERDAM"

**Kleur en uiterlijk :**

blauwgrijs graniet

**Formaten in mm :**

trottoirband 1000x280/300x250

hoekstuk 550/550x280/300x250

inritbanden 190/600x950x260

opritbanden (invaliden) 810x1000

eindband 1000x260x420

opsluitband 1000x130x200

trapelement 1200x480/420x160

trapelement 1200x480/420x120

perronband maatvoering identiek beton

**Bijzonderheden :**

handelscode G-399, zichtkant is gevlamd, afstandhouders van 6 mm aangelijmd

**Toepassing en gebruik :**

toepassingsgebied zie "overzichtkaart verharding centrum"

voor verwerkingsprincipes zie Standaard Wegenbouw Details

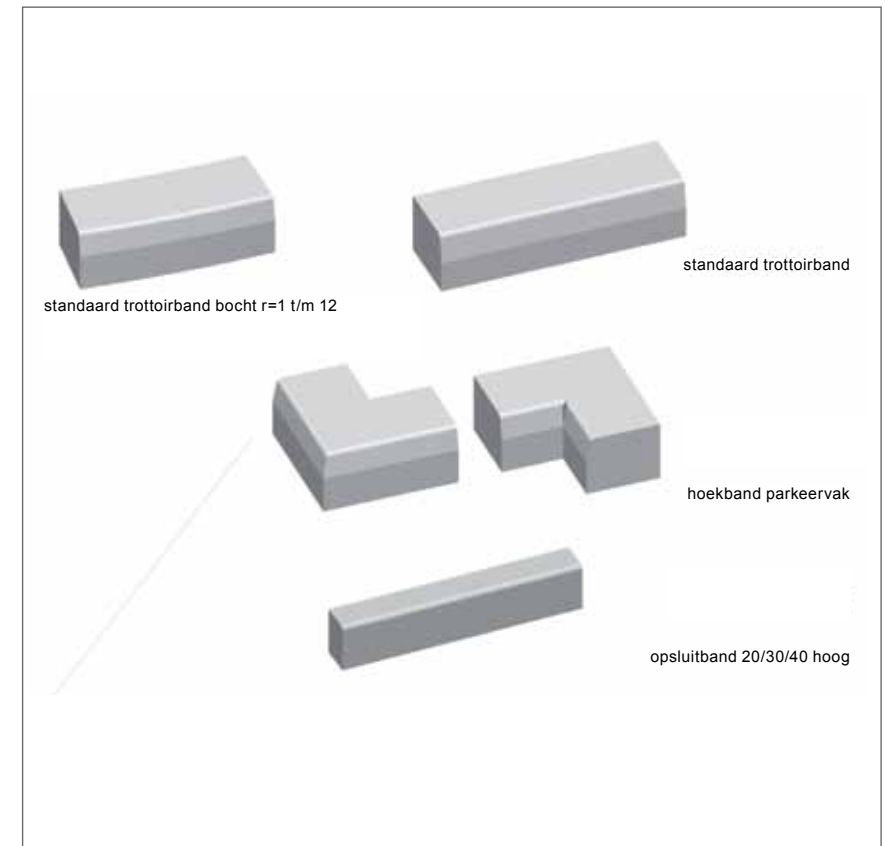

## Verharding I natuursteen



### Kadekei "ROTTERDAM"

**Kleur en uiterlijk :** menging van graniet, grès en porfier  
diverse kleuren (blauw) grijs 60% rose

**Formaten in mm :** 180x130

**Bijzonderheden :**

**Toepassing en gebruik :**

toepassingsgebied zie "overzichtkaart verharding centrum" en matrix lijnen  
hoofdstructuur

voor verwerkingsprincipes zie Standaard Wegenbouw Details

## Verharding I natuursteen

### Greskei

**Kleur en uiterlijk :**

de kleur van de stenen varieert van geel, bruin, blauw tot zwart

**Formaten in mm :**

**Bijzonderheden :**

in verband met de beloopbaarheid worden de kanten strak behakt

**Toepassing en gebruik :**

toepassingsgebied zie “overzichtkaart verharding centrum” en matrix  
lijnen hoofdstructuur

voor verwerkingsprincipes zie Standaard Wegenbouw Details



## Verharding I asfalt

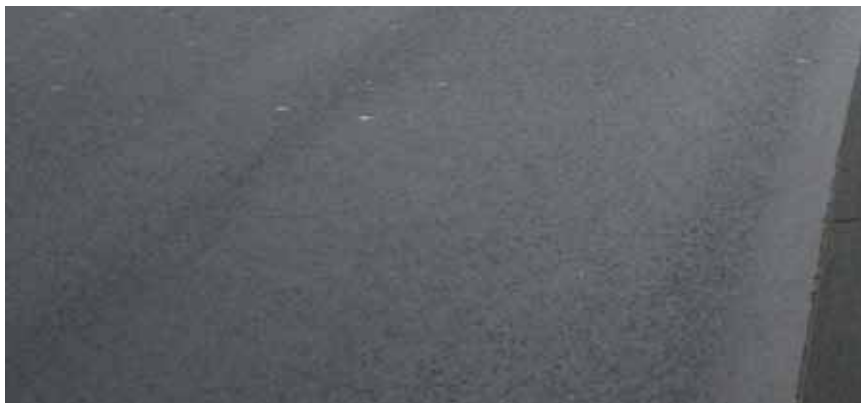

### Asfalt zwart

**Kleur en uiterlijk :**

zwart

**Formaten in mm :**

nvt.

**Bijzonderheden :**

zwartasfalt

**Toepassing en gebruik :**

zie verder de matrices in hoofd- en stadsdeelstructuur en Standaard Wegbouw Details



### Asfalt rood

**Kleur en uiterlijk :**

donker rood

**Formaten in mm :**

nvt.

**Bijzonderheden :**

zwartasfalt met pigment

**Toepassing en gebruik :**

zie verder de matrices in hoofd- en stadsdeelstructuur en Standaard Wegbouw Details

4

toolkit

204

## Verharding I asfalt

### Afstrooilaag asfalt

**Kleur en uiterlijk :**

**Formaten in mm :**

**Bijzonderheden :**

nader te bepalen

**Toepassing en gebruik :**

zie verder de matrices in hoofd- en stadsdeelstructuur en Standaard  
Wegenbouw Details



4

toolkit

205



# Straatmeubilair

4

toolkit

207

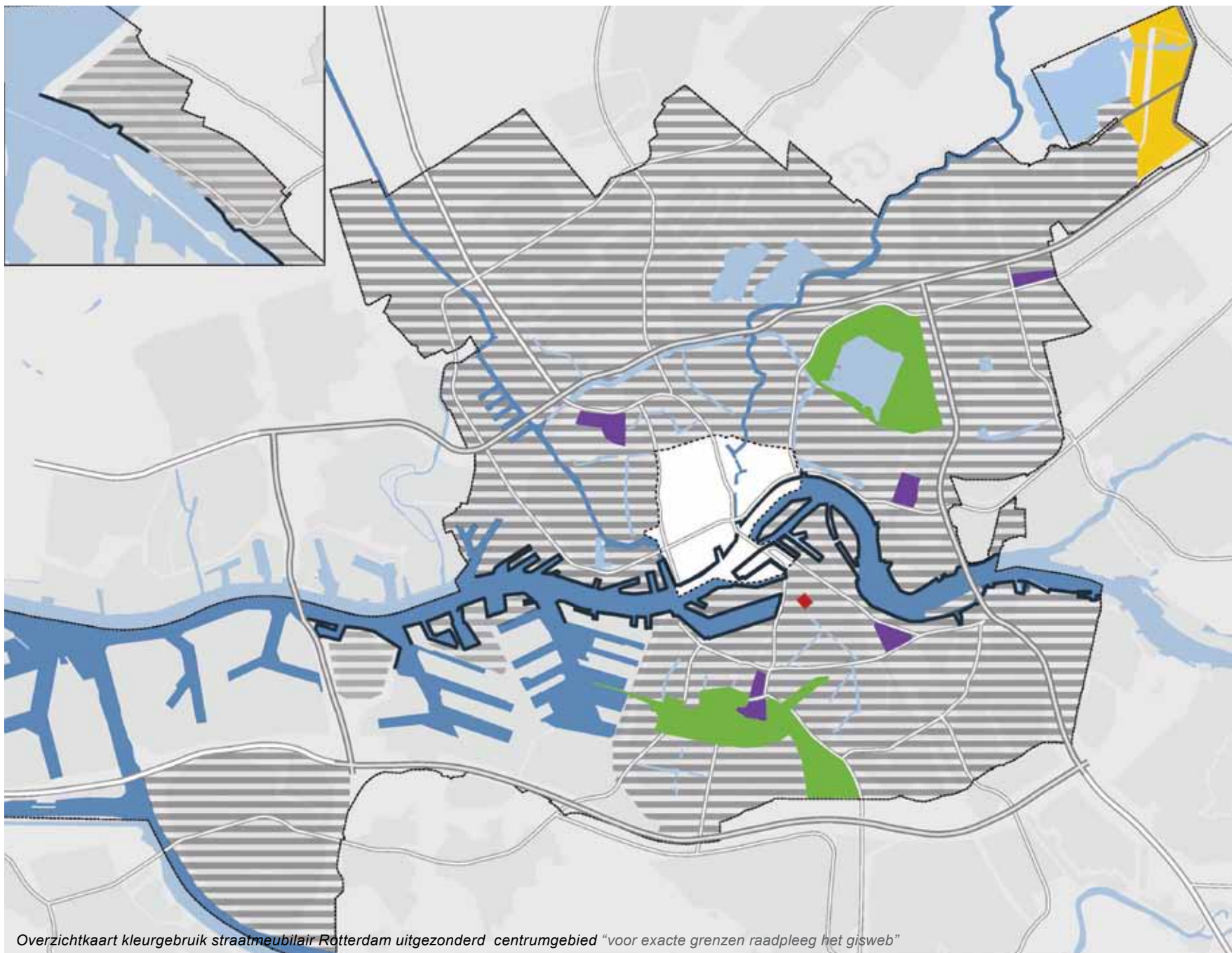

- Legenda**  
**kleurgebruik straatmeubilair**
- - Centrumgrens
  - Uitzonderingsgebied
  - Antracietblauw
  - Antraciet grijs
  - Rotterdams grijs
  - Volgens richtlijnen

Overzichtkaart kleurgebruik straatmeubilair Rotterdam uitgezonderd centrumgebied "voor exacte grenzen raadpleeg het gisweb"



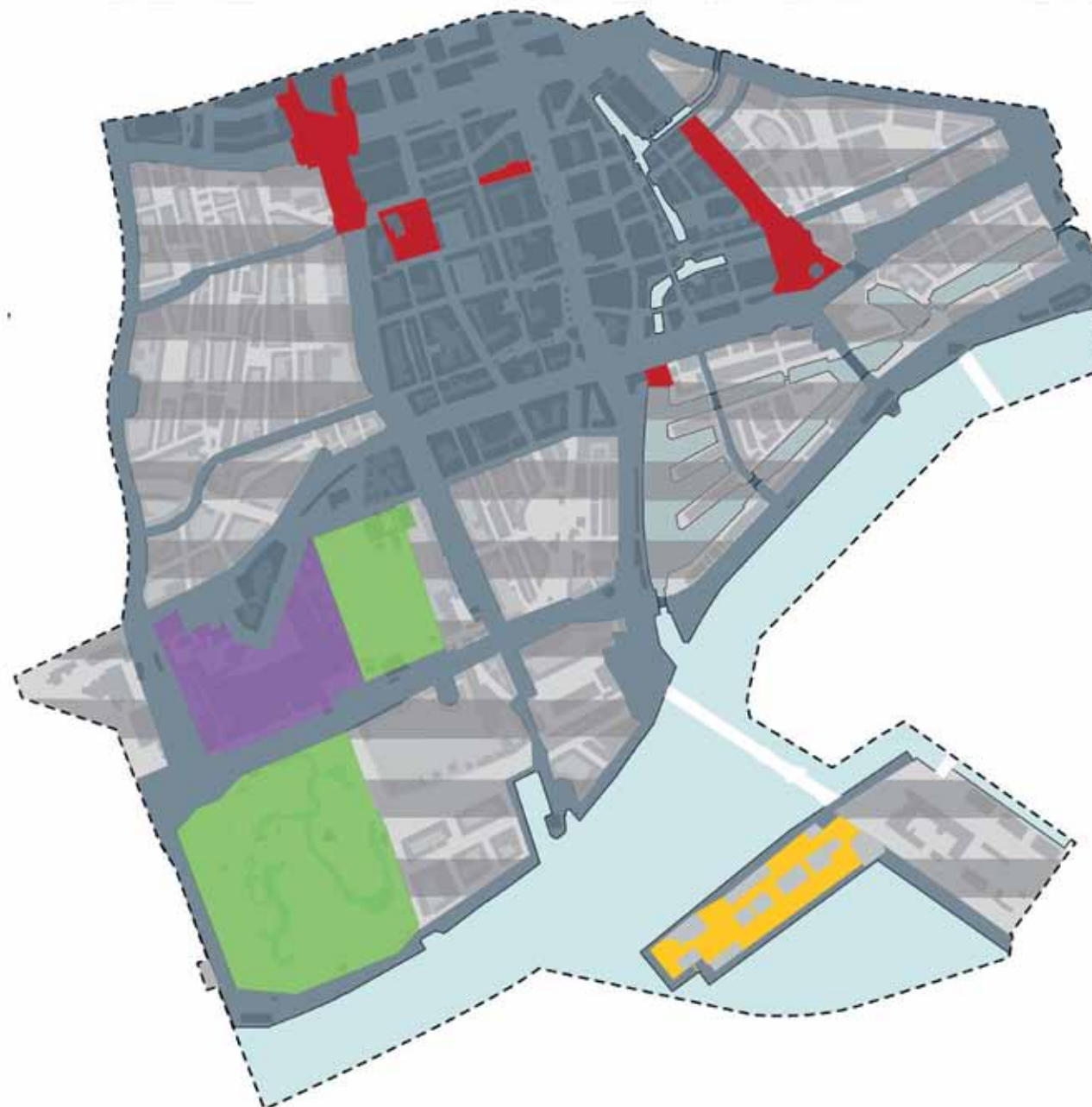

- Legenda**  
**kleurgebruik straatmeubilair**
- - Centrumgrens
  - Uitzonderingsgebied
  - Antracietblauw
  - Antraciet grijs
  - Rotterdams grijs
  - Volgens richtlijnen

Overzichtkaart kleurgebruik straatmeubilair Rotterdam centrumgebied "voor exacte grenzen raadpleeg het gisweb"





Facetkaart Landschapshistorische laag en romantische laag (meubilair + verlichting) "voor exacte grenzen raadpleeg het gisweb"

- Legenda**
- Landschapshistorische laag
  - Landschapshistorische laag "historiserend"
  - Romantische singels
  - Romantische parken



**Legenda**

**toepassing lichtmasten**

-  LichtmastenLichtmast
-  Lichtmast kaden
-  Lichtmast "Rotterdam"

Lichtmast historiserend, zie matrix kleur en toepassing straatmeubilair

## kleurdefinitie ROTTERDAMSE STIJL

	RAL DESIGN	NCS	CIE LAB			*AKZO bestelcode	
			Hue	Light	Chroma	Natiak	Poeder coating
RS antracietgrijs	0003500	NCS 7202-R77B	000	35	00	QGN90P	SP859F
RS antracietblauw	2602005	NCS 8105-R85B	260	20	05	QGN90N	SP858F
RS Rotterdamgrijs	50% 2605005	NCS 5505-R75B	260	50	05	QGN90Q	SP860F
	50% 0005000		000	50	00		

*Alle kleurvlakken hebben een 30% glansgraad*

### Ter informatie

Kleurmonsters zijn opvraagbaar bij gemeentewerken afdeling inkoop & logistiek

4

toolkit

212



# Straatmeubilair I zitelement

## Centrumbank

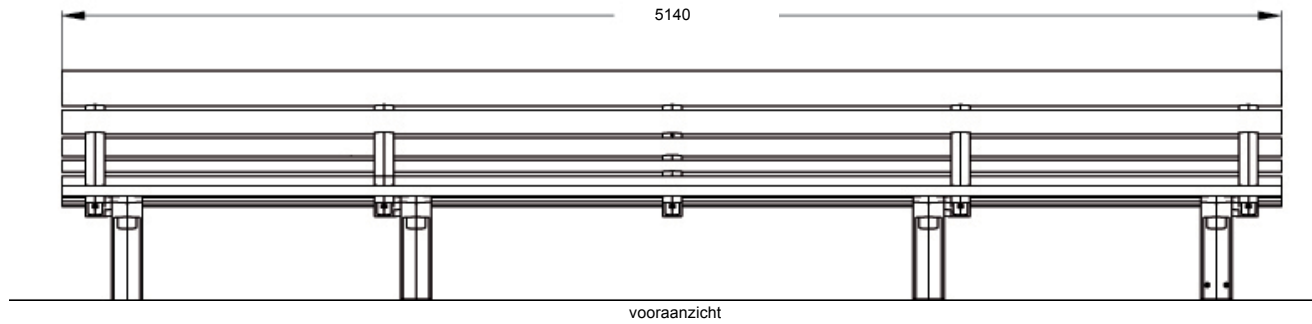
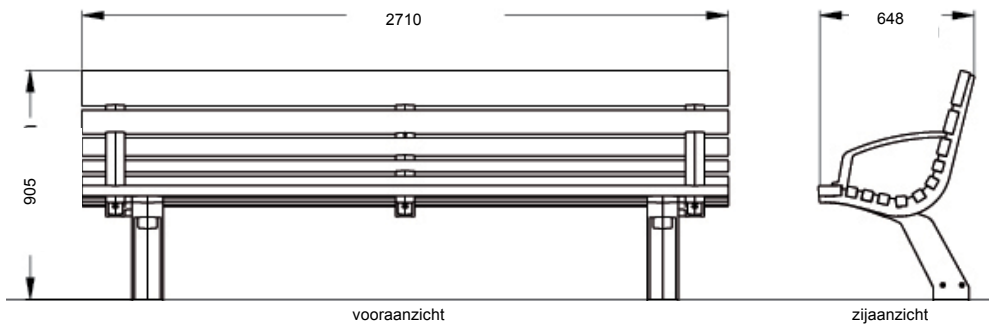

4

toolkit

214

## Straatmeubilair I zitelement

### Centrumbank

#### Kleur en uiterlijk :

onderstel van antracietblauw poeder gecoat gietijzer, latten van onbehandeld cumaruhout

#### Formaten in mm :

lengte 2710, 5140 diepte 648 en hoogte 905

#### Bijzonderheden :

tussenleuning optioneel

#### Toepassing en gebruik :

zie kleurgebruik in stad en centrum en matrix kleur en toepassing straatmeubilair



4

toolkit

215

# Straatmeubilair I zitelement

## Lounger

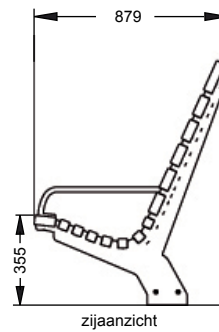
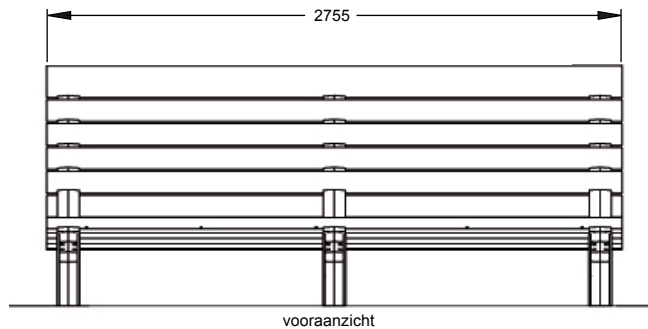
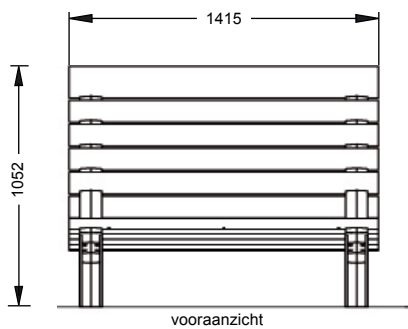

4

toolkit

216



## Straatmeubilair I zitelement

### Lounger

**Kleur en uiterlijk :**

onderstel van antracietgrijs en antracietblauw poeder gecoat gietijzer,  
latten van onbehandeld cumaruhout

**Formaten in mm :**

lengte 1415, 2755 diepte 879 en hoogte 1052

**Bijzonderheden :**

**Toepassing en gebruik :**

zie kaarten kleurgebruik in stad en centrum en matrix kleur en toepassing  
straatmeubilair

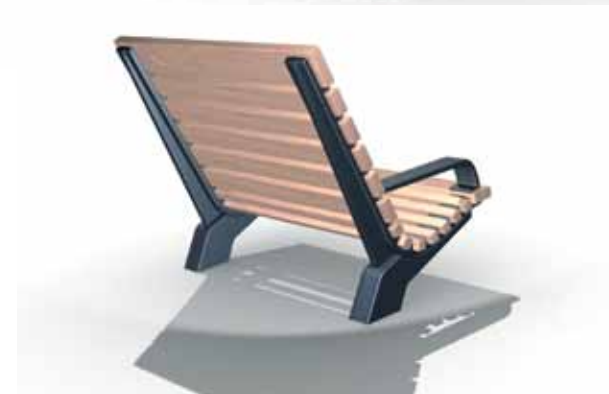

# Straatmeubilair I zitelement

## Stadsbank

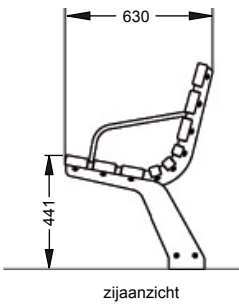
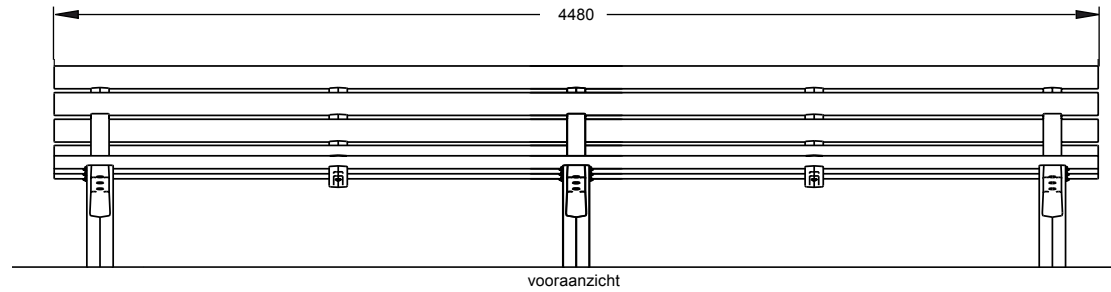
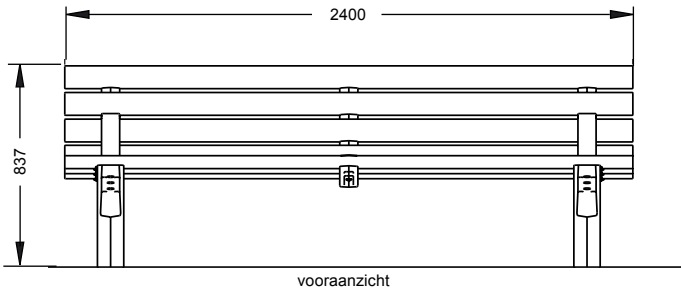

4

toolkit

218

## Straatmeubilair I zitelement

### Stadsbank

**Kleur en uiterlijk :**

onderstel van antracietgrijs poeder gecoat gietijzer,  
latten van onbehandeld cumaruhout

**Formaten in mm :**

lengtes 2400, 4480 diepte 630 en hoogte 837

**Bijzonderheden :**

**Toepassing en gebruik :**

zie kaarten kleurgebruik in stad en centrum en matrix kleur en toepassing  
straatmeubilair



4

toolkit

219

# Straatmeubilair I zitelement

## Stasteun



bovenaanzicht

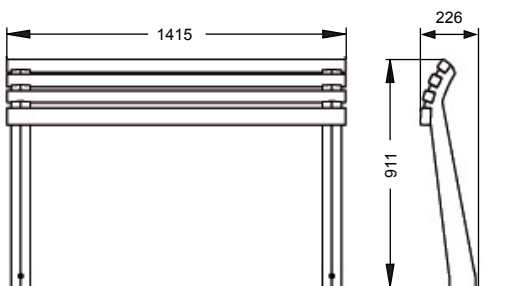

vooraanzicht

zij aanzicht

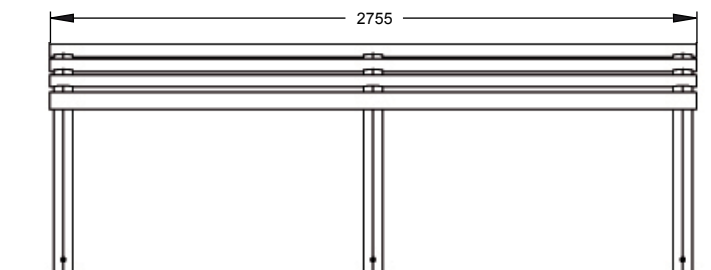

vooraanzicht

4

toolkit

220

## Straatmeubilair I zitelement

### Stasteun

**Kleur en uiterlijk :**

onderstel van antracietgrijs en antracietblauw poeder gecoat gietijzer latten van onbehandeld cumaruhout

**Formaten in mm :**

lengtes 1415 en 2755 diepte 228 en hoogte 911

**Bijzonderheden :**

**Toepassing en gebruik :**

zie kaarten kleurgebruik in stad en centrum en matrix kleur en toepassing straatmeubilair



4

toolkit

221

# Straatmeubilair I zitelement

## Zitblok

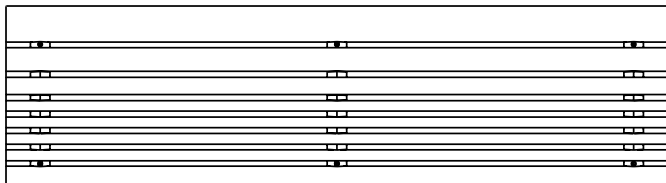

bovenaanzicht

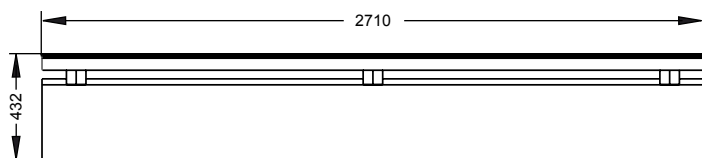

vooraanzicht

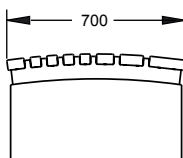

zij aanzicht

4

toolkit

222

## Straatmeubilair I zitelement

### Zitblok

**Kleur en uiterlijk :**

opzetprofiel van antracietblauw of antracietgrijs poeder gecoat gietaluminium, latten van onbehandeld cumaruhout, het blok is van beton

**Formaten in mm :**

lengtes 2710 en 5140 diepte 700 hoogte 432

**Bijzonderheden :**

**Toepassing en gebruik :**

plaatsing op verharding zie kaarten kleurgebruik in stad en centrum en matrix kleur en toepassing straatmeubilair



4

toolkit

223

# Straatmeubilair I zitelement

## Opzetstuk smal

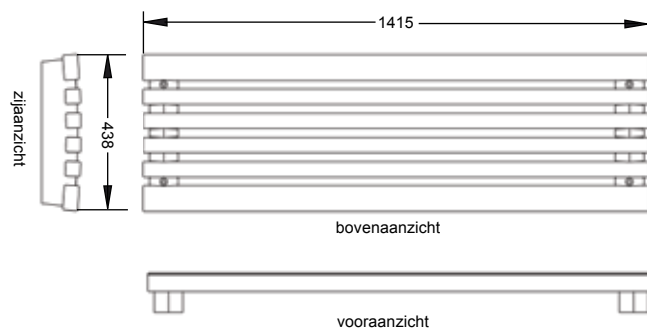

## Opzetstuk diep

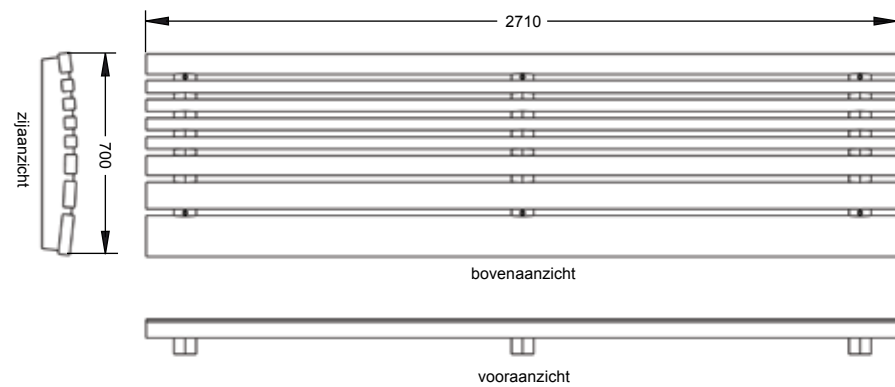

4

toolkit

224



## Straatmeubilair I zitelement

### Opzetstuk smal

**Kleur en uiterlijk :**

opzetprofiel van antracietblauw of antracietgrijs poeder gecoat gietaluminium, latten van onbehandeld cumaruhout

**Formaten in mm :**

lengtes 1415, 2710 en 3845 diepte 438

**Bijzonderheden :**

**Toepassing en gebruik :**

geschikt voor bevestiging op treden en muurtjes e.d. zie kaarten kleurgebruik in stad en centrum en matrix kleur en toepassing straatmeubilair



*smal*

### Opzetstuk diep

**Kleur en uiterlijk :**

opzetprofiel van antracietblauw of antracietgrijs poeder gecoat gietaluminium, latten van onbehandeld cumaruhout

**Formaten in mm :**

lengte 1415 en 2710 diepte 700

**Bijzonderheden :**

**Toepassing en gebruik :**

geschikt voor bevestiging op treden en muurtjes e.d. zie kaarten kleurgebruik in stad en centrum en matrix kleur en toepassing straatmeubilair



*diep*

4

toolkit

225

# Straatmeubilair I zitelement

## Draaibare eenzitter

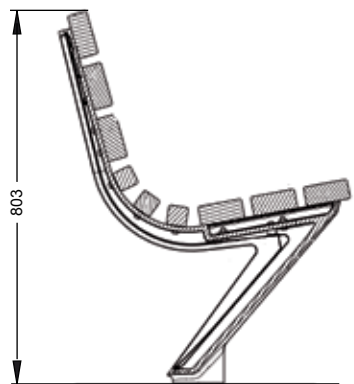

zijaanzicht

4

toolkit

226

## Straatmeubilair I zitelement

### Draibare eenzitter

**Kleur en uiterlijk :**

metaaldelen van antracietblauw of antracietgrijs poeder gecoat, latten van onbehandeld cumaruhout

**Formaten in mm :**

**Bijzonderheden :**

de stoel is 360 graden draaibaar

**Toepassing en gebruik :**

zie kaarten kleurgebruik in stad en centrum en matrix kleur en toepassing straatmeubilair



4

toolkit

227

## Straatmeubilair I zitelement

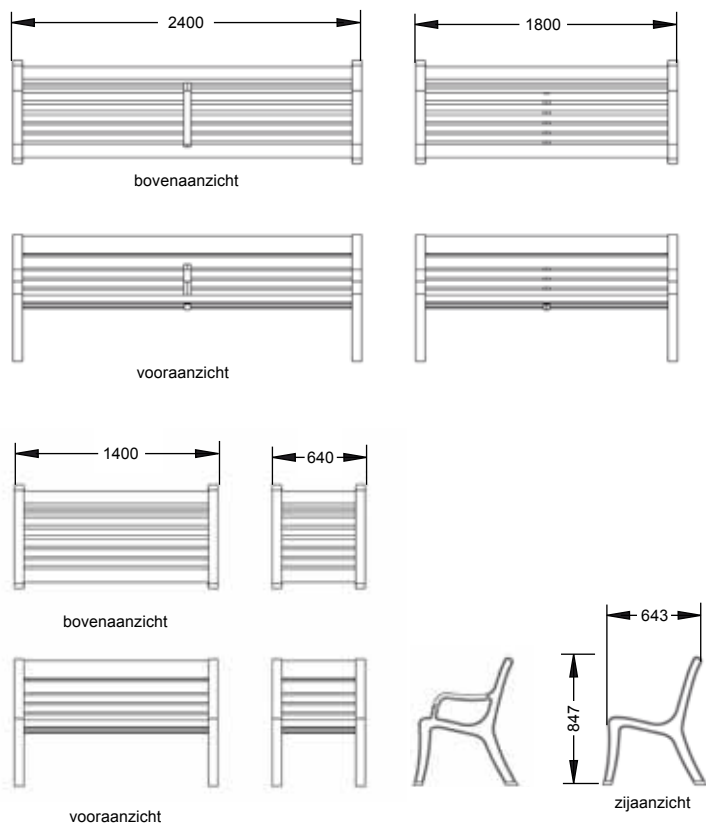

### Historisch Romantische bank "Grace"

#### Kleur en uiterlijk :

onderstel van antracietgrijs poeder gecoat aluminium, latten van onbehandeld cumaruhout

#### Formaten in mm :

lengtes 2400, 1800\*, 1400\*, 640\*, diepte 643 hoogte 847

#### Bijzonderheden :

\*ook zonder armleuning leverbaar, middenarmleuning toe te passen bij lengtes 2400 en 1800

#### Toepassing en gebruik :

in romantische singels en parken alsmede in de landschapshistorische lijn "historiserend", zie facet kaart landschapshistorische laag

4

toolkit

228

## Straatmeubilair | zitelement

Historisch Romantische bank "Grace"



## Straatmeubilair I zitelement

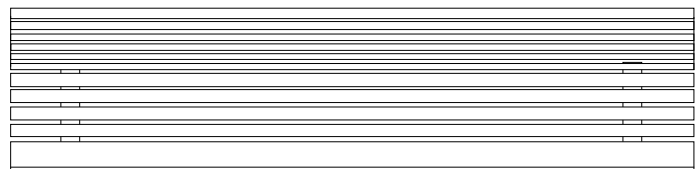

bovenaanzicht

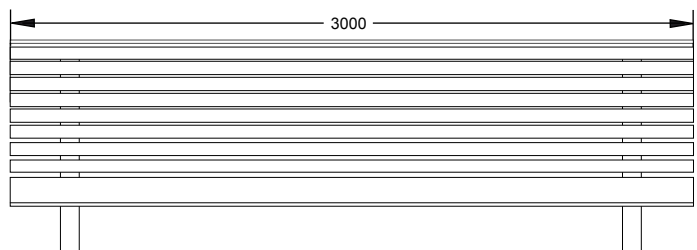

vooraanzicht

## Parkbank

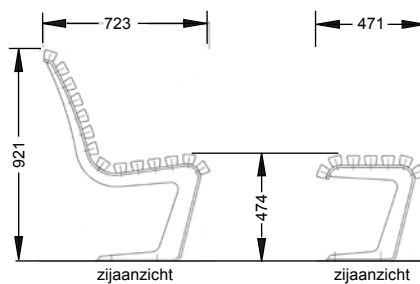

4

toolkit

230

## Straatmeubilair I zitelement

### Parkbank

**Kleur en uiterlijk :**

onderstel van antracietgrijs poeder gecoat aluminium, latten van onbehandeld cumaruhout

**Formaten in mm :**

lengte 3000 diepte 723 hoogte 921, met rugleuning  
lengte 2000 diepte 471 hoogte 474, zonder rugleuning

**Bijzonderheden :**

**Toepassing en gebruik :**

parkbank toepassen in stadsparken, stadsdeelparken en randparken  
zie kaarten kleurgebruik in stad en centrum en matrix kleur en toepassing  
straatmeubilair



4

toolkit

231

## Straatmeubilair I palen en masten



### Kegelbinkie

**Kleur en uiterlijk :**

staal, antracietblauw of antracietgrijs poeder gecoat

**Formaten in mm :**

hoogte 750

**Bijzonderheden :**

als wegzinkbaar verkrijgbaar met markering (ontwikkeling in eindfase)

**Toepassing en gebruik :**

wordt geplaatst met gebruik van pastegel

gebruik als anti parkeervoorziening zie verder matrix kleur en toepassing straatmeubilair

het wegzinkbare gemarkeerde kegelbinkie alleen toepassen bij afzetting in voetgangersgebied die incidenteel voor voertuigen bereikbaar moeten zijn

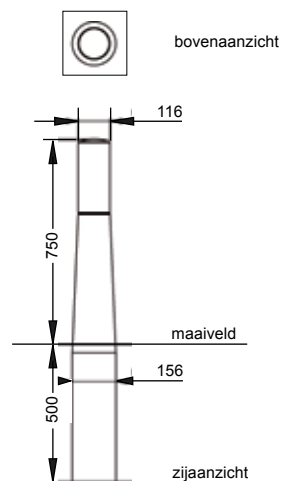

4

toolkit

232



## Straatmeubilair I palen en masten

### Klappaal verzonken

**Kleur en uiterlijk :**

staal, poeder gecoat, kleur rood ral 3000, wit reflecterend klasse 1

**Formaten in mm :**

hoogte ca. 750

**Bijzonderheden :**

paal kan niet weggenomen worden en kan tot onder maaiveld neergeklapt worden

**Toepassing en gebruik :**

bij afzetting in fietspaden die incidenteel voor voertuigen bereikbaar moeten zijn

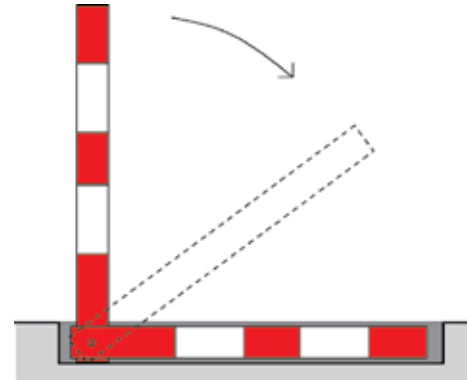

### Klappaal

**Kleur en uiterlijk :**

staal, poeder gecoat, kleur rood ral 3000, wit reflecterend klasse 1

**Formaten in mm :**

hoogte ca. 750

**Bijzonderheden :**

paal kan niet weggenomen worden en blijft op maaiveld liggen

**Toepassing en gebruik :**

bij afzettingen van lokaties die incidenteel voor voertuigen bereikbaar moeten zijn.

alleen toepasbaar als verzonken paal technisch niet mogelijk is

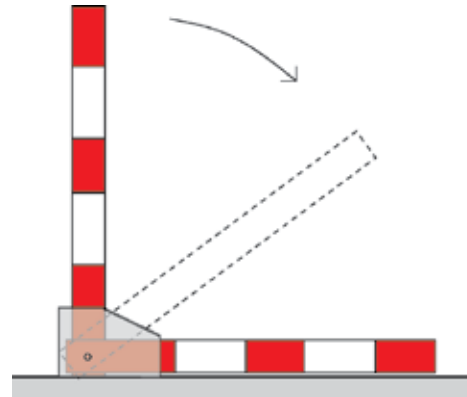

## Straatmeubilair I palen en masten

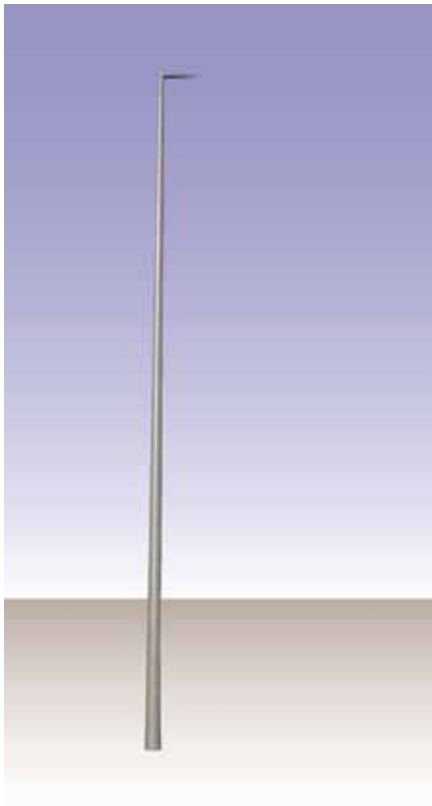

### Lichtmast standaard

**Kleur en uiterlijk :**

staal, poeder gecoat, kleur Rotterdamgrijs

**Formaten in mm :**

lengtes: 4000, 6000, 8000, 10000 en 12000

**Bijzonderheden :**

de mast heeft een conische vorm en betreft de huidig in gebruik zijnde mast

**Toepassing en gebruik :**

zie matrix kleur en toepassing straatmeubilair en kaart lichtmasten

4

toolkit

234

## Straatmeubilair I palen en masten

### Lichtmast "Rotterdam"

**Kleur en uiterlijk :**

staal, poeder gecoat, kleur antracietblauw

**Formaten in mm :**

lengtes: 4300, 6000, 8000, 10000 en 12000

**Bijzonderheden :**

robuustere mast met grotere diameter

lengte 4300 wordt gebruikt voor paaltop

lengtes 6000, 8000, 10000 en 12000 standaard voorzien van uithouders 300, 1000 en 1500

**Toepassing en gebruik :**

zie matrix kleur en toepassing straatmeubilair en kaart lichtmasten



uithouder

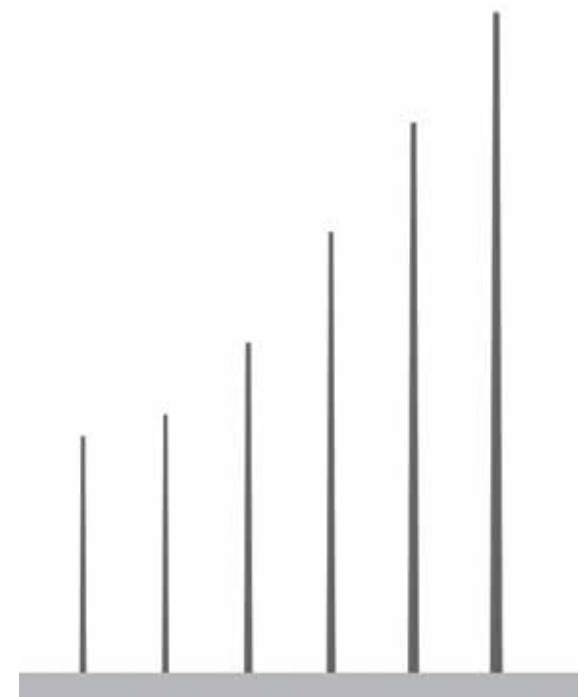

4

toolkit

235

## Straatmeubilair I palen en masten



### Lichtmast kaden

**Kleur en uiterlijk :**

staal, poeder gecoat, kleur antracietblauw

**Formaten in mm :**

lengte 4700

**Bijzonderheden :**

**Toepassing en gebruik :**

zie matrix kleur en toepassing straatmeubilair en kaart lichtmasten

4

toolkit

236

## Straatmeubilair I palen en masten

### Lichtmast historiserend

**Kleur en uiterlijk :**

poeder gecoat gietijzer in kleur antracietgrijs

**Formaten in mm :**

**Bijzonderheden :**

altijd in combinatie met armatuur "Oud Rotterdam"

**Toepassing en gebruik :**

in landschapshistorische laag "historiserend" zie ook matrix kleur en toepassing straatmeubilair en facetkaart landschapshistorische laag en romantische laag



## Straatmeubilair I Lichtarmaturen

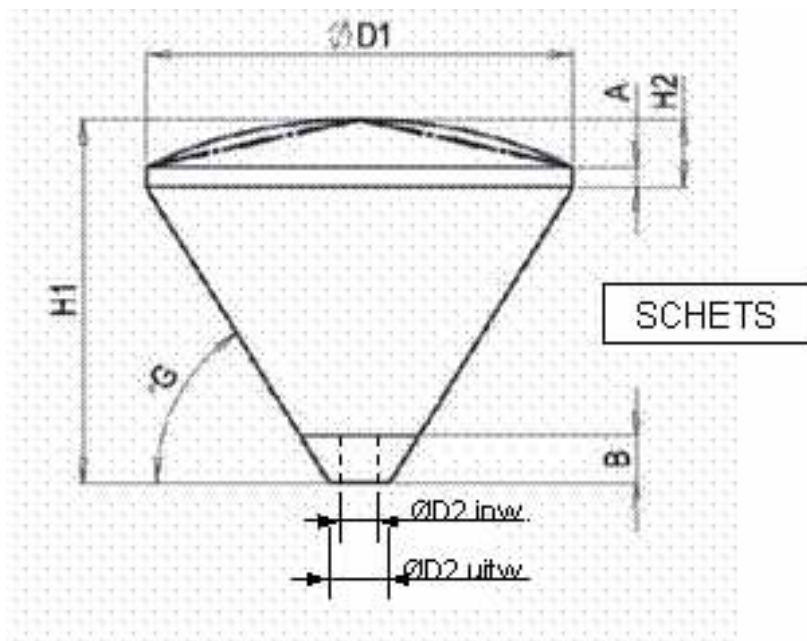

*ontwikkeling in eindfase*

### Paaltop standaard

#### Kleur en uiterlijk :

Rotterdamgrijs of antracietblauw poeder gecoat

#### Formaten in mm :

#### Bijzonderheden :

in najaar 2012 beschikbaar

#### Toepassing en gebruik :

zie matrix kleur en toepassing straatmeubilair

4

toolkit

238

## Straatmeubilair I Lichtarmaturen

### Paaltop singel

**Kleur en uiterlijk :**

Rotterdamgrijs poeder gecoat

**Formaten in mm :**

**Bijzonderheden :**

**Toepassing en gebruik :**

langs singels met uitzondering van de singels op de facetkaart  
landschapshistorische laag en romantische laag



4

toolkit

239

## Straatmeubilair I Lichtarmaturen



### Paaltop romantisch

**Kleur en uiterlijk :**

Rotterdamgrijs poeder gecoat

**Formaten in mm :**

**Bijzonderheden :**

altijd in combinatie met lichtmast "Rotterdam"

**Toepassing en gebruik :**

op Westersingel, Heemraadssingel, Noordsingel, Bergsingel, Spoorsingel, Provenierssingel, Boezemsingel

zie ook matrix kleur en toepassing straatmeubilair en facetkaart landschaps-historische laag en romantische laag

4

toolkit

240



## Straatmeubilair I Lichtarmaturen

### Paaltop historiserend

**Kleur en uiterlijk :**

aluminium, gietaluminium en polycarbonaat in antracietgrijs poeder gecoat

**Formaten in mm :**

**Bijzonderheden :**

altijd in combinatie met paal "Oud Rotterdam"

**Toepassing en gebruik :**

in landschapshistorische laag "historiserend" zie ook matrix kleur en toepassing straatmeubilair en facetkaart landschapshistorische laag en romantische laag



4

toolkit

241

## Straatmeubilair I Lichtarmaturen

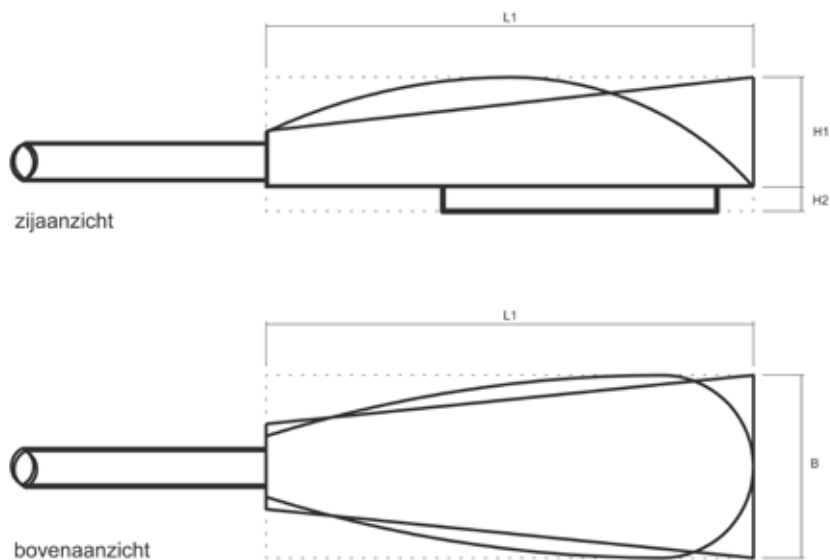

### Kofferarmatuur groot

**Kleur en uiterlijk :**

onder- en bovenframe van poeder gecoat aluminium

**Formaten in mm :**

**Bijzonderheden :**

bevestiging op paal of uithouder, najaar 2012 beschikbaar

**Toepassing en gebruik :**

zie matrix kleur en toepassing straatmeubilair

*ontwikkeling in eindfase*

4

toolkit

242

## Straatmeubilair I Lichtarmaturen

### Kofferarmatuur klein

**Kleur en uiterlijk :**

onder- en bovenframe van poeder gecoat aluminium

**Formaten in mm :**

**Bijzonderheden :**

bevestiging op paal of uithouder, najaar 2012 beschikbaar

**Toepassing en gebruik :**

zie matrix kleur en toepassing straatmeubilair

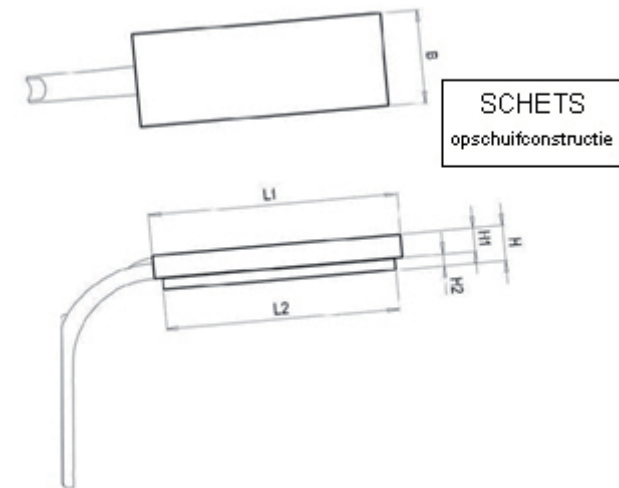

*ontwikkeling in eindfase*

4

toolkit

243

## Straatmeubilair I Lichtarmaturen



### Kdearmatuur

**Kleur en uiterlijk :**

antracietblauw poeder gecoat

**Formaten in mm :**

**Bijzonderheden :**

**Toepassing en gebruik :**

alleen op kaden langs de Maas

4

toolkit

244

## Hangarmatuur basis

### **Kleur en uiterlijk :**

poeder gecoat Rotterdamgrijs of antracietblauw

### **Formaten in mm :**

### **Bijzonderheden :**

Er zijn twee typen Hangarmaturen in de toolkit opgenomen: "Hangarmatuur basis", "Hangarmatuur extra". De betekenis van de plek in het betreffende stadsdeel, wijk of buurt waar het armatuur wordt toegepast en de beschikbare financiën zijn bepalende factoren voor de keuze tussen de twee typen armaturen.

### **Toepassing en gebruik :**

In smalle straten, zowel woonstraten als stadstraten en winkelgebieden, is de ambitie om hangverlichting toe te passen. De doelstelling is om hiermee om een samenhangend en rustig straatbeeld na te streven met zo min mogelijk objecten. De mogelijkheden van toepassing zijn afhankelijk van constructieve mogelijkheden van de aanliggende bebouwing en de lichttechnische eisen van de plek.

zie matrix kleur en toepassing straatmeubilair





## Hangarmatuur extra

### **Kleur en uiterlijk :**

Poeder gecoat Rotterdamgrijs of antracietblauw

### **Formaten in mm :**

### **Bijzonderheden :**

Er zijn twee typen Hangarmaturen in de toolkit opgenomen: "Hangarmatuur basis", "Hangarmatuur extra". De betekenis van de plek in het betreffende stadsdeel, wijk of buurt waar het armatuur wordt toegepast en de beschikbare financiën zijn bepalende factoren voor de keuze tussen de twee typen armaturen.

### **Toepassingen en gebruik :**

In smalle straten, zowel woonstraten als stadstraten en winkelgebieden, is de ambitie om hangverlichting toe te passen. De doelstelling is om hiermee om een samenhangend en rustig straatbeeld na te streven met zo min mogelijk objecten. De mogelijkheden van toepassing zijn afhankelijk van constructieve mogelijkheden van de aanliggende bebouwing en de lichttechnische eisen van de plek.

Zie verder matrix kleur en toepassing straatmeubilair

4

toolkit

247

## Straatmeubilair | Afvalinzameling

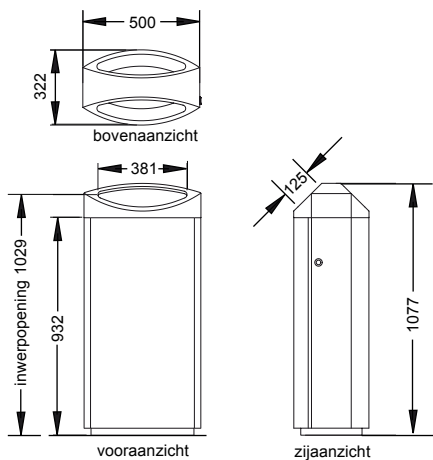

### Afvalbak "ROTTERDAM" 90 liter

**Kleur en uiterlijk :**

staal en aluminium antracietblauw of antracietgrijs poeder gecoat.

**Formaten in mm :**

lengte 322 breedte 500 hoogte 1077, inhoud 90 liter

**Bijzonderheden :**

in opening wordt peukendover geplaatst

**Toepassing en gebruik :**

zie kaarten kleurgebruik in stad en centrum en matrix kleur en toepassing straatmeubilair

*ontwikkeling in eindfase*

### Afvalbak "ROTTERDAM" 180 liter

**Kleur en uiterlijk :**

staal en aluminium antracietblauw of antracietgrijs poeder gecoat.

**Formaten in mm :**

**Bijzonderheden :**

in opening wordt peukendover geplaatst, eind 2012 beschikbaar

**Toepassing en gebruik :**

zie kaarten kleurgebruik in stad en centrum en matrix kleur en toepassing straatmeubilair  
deze afvalbak vervangt op termijn de boulevardbak

4

toolkit

248



## Straatmeubilair I Afvalinzameling

### Afvalbak Historisch Romantisch

**Kleur en uiterlijk :**

frame van antracietgrijs poeder gecoat aluminium, latten van onbehandeld cumaruhout

**Formaten in mm :**

lengte 431 breedte 498 hoogte 1080, inhoud 90 liter

**Bijzonderheden :**

**Toepassing en gebruik :**

in romantische singels en parken alsmede in de landschapshistorische lijn "historiserend", zie facet kaart landschapshistorische laag

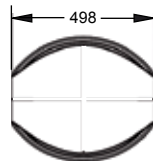

bovenaanzicht

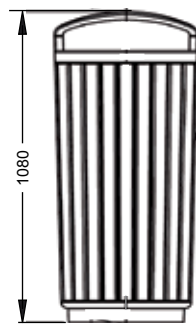

vooraanzicht



zij aanzicht



4

toolkit

249

## Straatmeubilair I Afvalinzameling



### Boulevardbak

**Kleur en uiterlijk :**

RVS geslepen

**Formaten in mm :**

lengte 787 breedte 804 hoogte 1220, inhoud 240 liter

**Bijzonderheden :**

op termijn vervangen door afvalbak "ROTTERDAM" 180 liter

**Toepassing en gebruik :**

toepassen in subcentra, ov knooppunten en winkelgebieden in stadscentrum

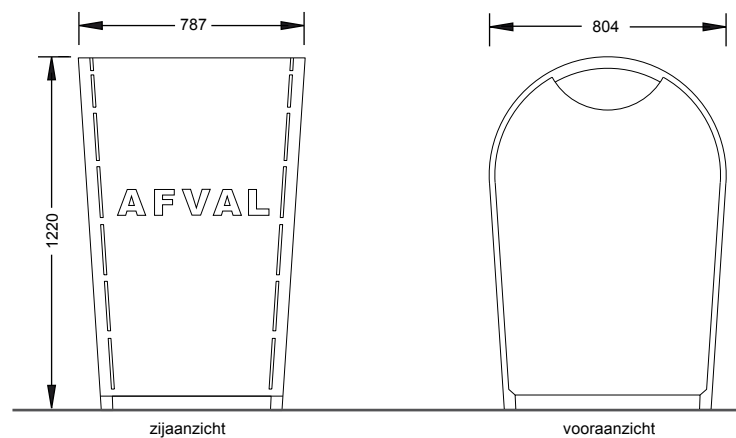

4

toolkit

250

## Straatmeubilair I Afvalinzameling

### Halfverdiepte afvalcontainer

**Kleur en uiterlijk :**

staal antracietgrijs of antracietblauw poeder gecoat

**Formaten in mm :**

lengte 1360 breedte 1600 hoogte 960

**Bijzonderheden :**

er zijn uitvoeringen geschikt voor glas, papier, en restafval.centrum wordt alleen toegepast als ondergrondse toepassing niet mogelijk is of als tijdelijke voorziening

**Toepassing en gebruik :**

zie kaarten kleurgebruik in stad en centrum en matrix kleur en toepassing straatmeubilair



4

toolkit

251

## Straatmeubilair | Afvalinzameling



### Ondergrondse afvalcontainer

**Kleur en uiterlijk :**

staal antracietgrijs of antracietblauw poeder gecoat

**Formaten in mm :**

lengte 570 breedte 660 hoogte 970

**Bijzonderheden :**

er zijn uitvoeringen geschikt voor glas, papier, en restafval

**Toepassing en gebruik :**

zie kaarten kleurgebruik in stad en centrum en matrix kleur en toepassing straatmeubilair

4

toolkit

252

4

toolkit

253

## Straatmeubilair I Hekwerken



### Fietshekje "ROTTERDAM"

**Kleur en uiterlijk :**

vier en vijfkant metaalprofiel antracietblauw of antracietgrijs poeder gecoat metaalprofiel

**Formaten in mm :**

fietshek "smal" breedte 345 hoogte 800

fietshek "breed" breedte 645 hoogte 800

**Bijzonderheden :**

verankering door middel van schetsplaat

**Toepassing en gebruik :**

zie kaarten kleurgebruik in stad en centrum en matrix kleur en toepassing straatmeubilair

als op kleine ruimten veel fietsen gestald moeten worden zoals OV

knooppunten kan ander product gebruikt worden

ook toepasbaar als verkeersscheidingshek

4

toolkit

254

## Straatmeubilair I Hekwerken

### Plantsoenhek "ROTTERDAM"

**Kleur en uiterlijk :**

metaalprofiel antracietblauw of antracietgrijs poeder gecoat

**Formaten in mm :**

hoogte 250 lengten 1550, 3050, 4550

**Bijzonderheden :**

verankering door middel van schetsplaat, bovenbuis vijfkantig en kan in gebogen vorm geleverd worden

**Toepassing en gebruik :**

zie kaarten kleurgebruik in stad en centrum en matrix kleur en toepassing straatmeubilair



*ontwikkeling in eindfase*

4

toolkit

255

## Straatmeubilair I Hekwerken



*ontwikkeling in eindfase*

### Spijlenhek "ROTTERDAM"

**Kleur en uiterlijk :**

raamwerk van metaalprofiel voorzien van metalen buizen antracietblauw of antracietgrijs poeder gecoat

**Formaten in mm :**

hoogten: 750, 1000, 1250, 1500, 2000, breedtes 1500 en 2430, breedte eindstuk 345

**Bijzonderheden :**

verankering door middel van schetsplaat, bovenbuis vijfkantig, poort in ontwikkeling

**Toepassing en gebruik :**

bij grootschalige toepassing buiten woongebieden en (sub)centra, zoals sportvelden en recreatiegebieden kan een standaardhek toegepast worden zie kaarten kleurgebruik in stad en centrum en matrix kleur en toepassing straatmeubilair

4

toolkit

256



## Straatmeubilair I Hekwerken

### Parkhek "ROTTERDAM"

**Kleur en uiterlijk :**

raamwerk van metaalprofiel voorzien van metalen buizen antracietblauw of antracietgrijs poeder gecoat

**Formaten in mm :**

hoogte 2000, breedte 2430, breedte eindstuk 345

**Bijzonderheden :**

verankering door middel van schetsplaat, bovenbuis vijfkantig, poort in ontwikkeling

**Toepassing en gebruik :**

bij grootschalige toepassing buiten woongebieden en (sub)centra, zoals sportvelden en recreatiegebieden kan een standaardhek toegepast worden zie kaarten kleurgebruik in stad en centrum en matrix kleur en toepassing straatmeubilair



*ontwikkeling in eindfase*

4

toolkit

257

## Straatmeubilair I Hekwerken



### Plantsoenhek

**Kleur en uiterlijk :**

ronde metalen staanders en buisliggers antracietblauw of antracietgrijs poeder gecoat

**Formaten in mm :**

hoogte 400 breedte 1500, buisliggers  $\varnothing$  42, staanders  $\varnothing$  60 (1500 h.o.h.)

**Bijzonderheden :**

**Toepassing en gebruik :**

zie kaarten kleurgebruik in stad en centrum en matrix kleur en toepassing straatmeubilair

4

toolkit

258

## Straatmeubilair I Hekwerken

### Spijlenhek

**Kleur en uiterlijk :**

antracietblauw of antracietgrijs poeder gecoat metaalprofiel

**Formaten in mm :**

breedte ca.2420 h.o.h. hoogte 800, 1000 en 2000

**Bijzonderheden :**

spijlen rond, 2000 hoogte versie ook leverbaar met puntenkam

gangbare poorten leverbaar

**Toepassing en gebruik :**

zie kaarten kleurgebruik in stad en centrum en matrix kleur en toepassing straatmeubilair



4

toolkit

259

## Straatmeubilair I Hekwerken

### Parkhek

**Kleur en uiterlijk :**

antracietblauw of antracietgrijs poeder gecoat metaalprofiel

**Formaten in mm :**

breedte ca.2420 hoogte 1500 en 2000

**Bijzonderheden :**

ronde afgeschuinde spijlen, gangbare poorten leverbaar

**Toepassing en gebruik :**

zie kaarten kleurgebruik in stad en centrum en matrix kleur en toepassing straatmeubilair

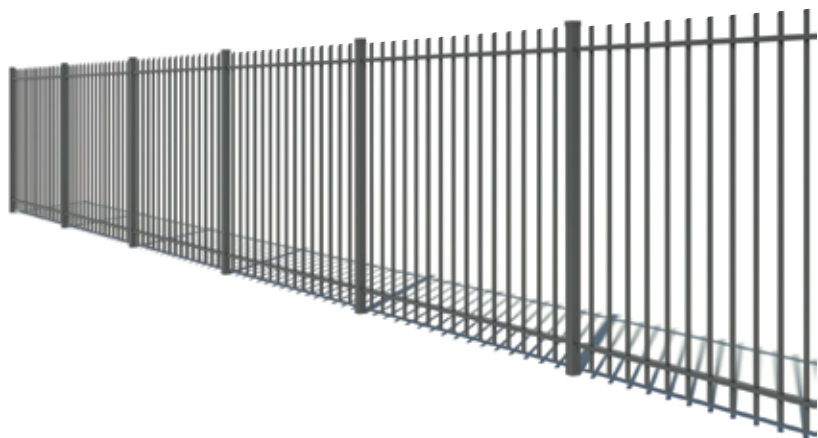

4

toolkit

260

## Straatmeubilair I Hekwerken

### Kadebeugel

**Kleur en uiterlijk :**

poeder gecoat stalen buis op standers.

**Formaten in mm :**

buis Ø 100, lengten variabel, standers hoh 2000

**Bijzonderheden :**

gebruik als inrijbeveiliging voor auto's op kaden

**Toepassing en gebruik :**

zie kaarten kleurgebruik in stad en centrum en matrix kleur en toepassing straatmeubilair

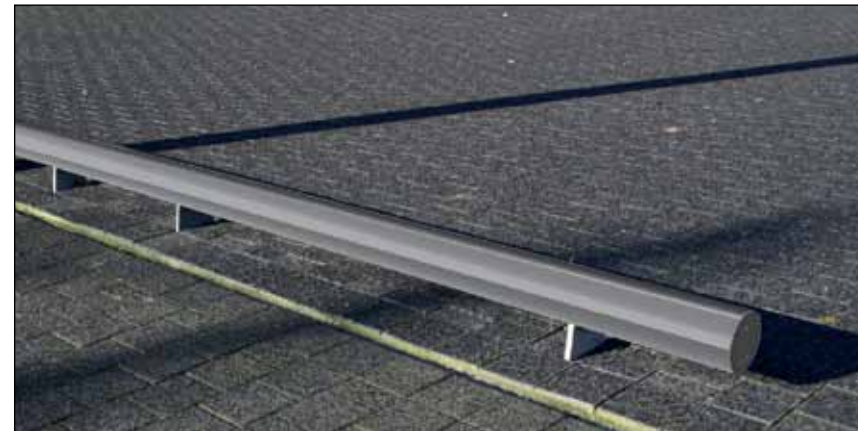

## Straatmeubilair I Hekwerken



### Kabelkooi

**Kleur en uiterlijk :**

metalen profiel, antracietgrijs poedergecoat, kabels rvs

**Formaten in mm :**

diverse afmetingen mogelijk

**Bijzonderheden :**

ook bekend als "citybox"

**Toepassing en gebruik :**

geluidsarme ballenvanger, zie kaarten kleurgebruik in stad en centrum en matrix kleur en toepassing straatmeubilair  
toepassing geluidsarme staafsmat ook mogelijk

4

toolkit

262

4

toolkit

263

## Straatmeubilair I Overig



*ontwikkeling in eindfase*

### **Boomrooster "ROTTERDAM"**

**Kleur en uiterlijk :**

gietijzer, antracietgrijs of antracietblauw, poedergecoat

**Formaten in mm :**

lengte 2390 breedte 1480 of lengte 1480 breedte 1480

middenopening 890 x 670

**Bijzonderheden :**

optionele boombeugel wordt aan het onderframe bevestigd

**Toepassing en gebruik :**

zie kaarten kleurgebruik in stad en centrum en matrix kleur en toepassing straatmeubilair

4

toolkit

264



## Straatmeubilair I Overig

### Boomrooster flexibel

**Kleur en uiterlijk :**

gietijzer, antracietgrijs of antracietblauw, poedergecoat

**Formaten in mm :**

lengte 2390 breedte 1480, midden opening 530

**Bijzonderheden :**

niet standaard leverbaar wordt op aanvraag gefabriceerd

**Toepassing en gebruik :**

als a-symetrische midden opening nodig is

zie kaarten kleurgebruik in stad en centrum en matrix kleur en toepassing straatmeubilair

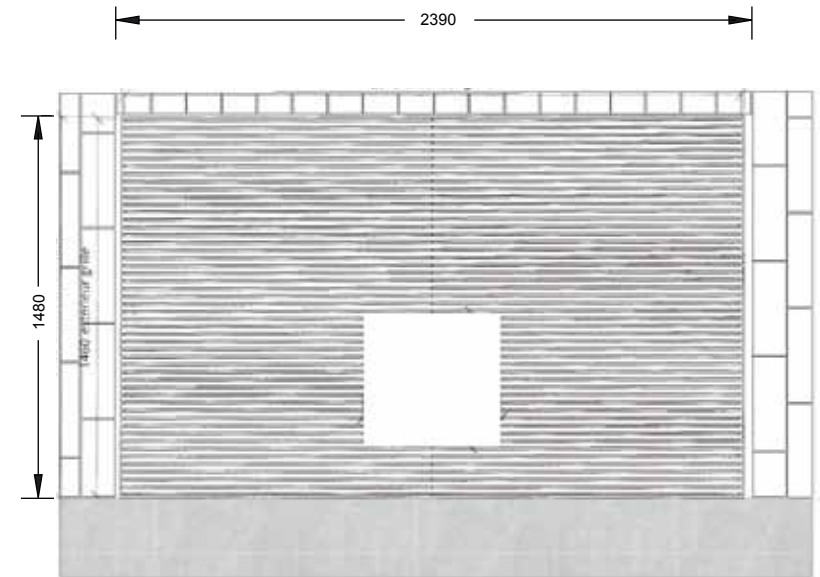

4

toolkit

265

## Straatmeubilair | Overige

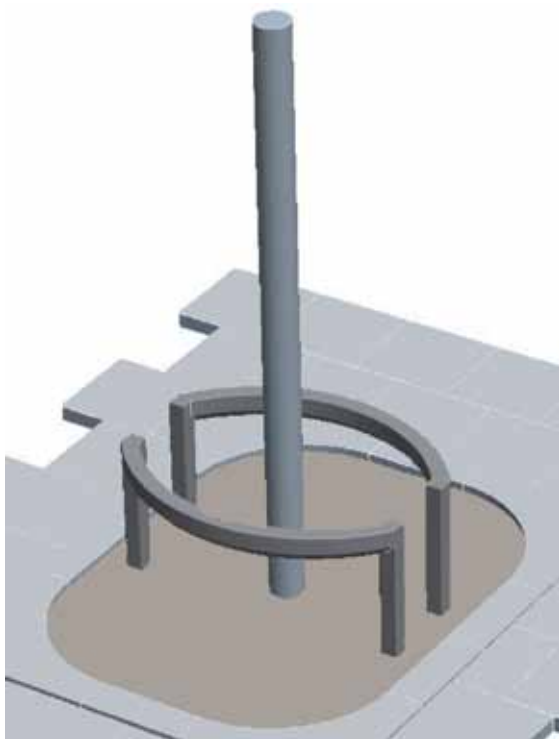

*ontwikkeling in eindfase*

### Boombeugel

**Kleur en uiterlijk :**

gietijzer, antracietgrijs of antracietblauw, poedergecoat

**Formaten in mm :**

**Bijzonderheden :**

toepasbaar zonder boomrooster

**Toepassing en gebruik :**

zie kaarten kleurgebruik in stad en centrum en matrix kleur en toepassing straatmeubilair

4

toolkit

266

## Straatmeubilair I Overige

### Terrasmarkering

**Kleur en uiterlijk :**

geborsteld RVS

**Formaten in mm :**

doorsnede 50

**Bijzonderheden :**

**Toepassing en gebruik :**

markering van terrassen in centrum



## Straatmeubilair I Boombak



### Lovetub

**Kleur en uiterlijk :**

geslepen RVS

**Formaten in mm :**

lengte 1250 breedte 1250 en hoogte 970

**Bijzonderheden :**

verplaatsbare boombak, inhoud 1250 liter  
optie; tekst op de boombak

**Toepassing en gebruik :**

alleen te gebruiken op de Wilhelmina Pier

4

toolkit

268

## Straatmeubilair I Boombak

### Shrubtub 2000

**Kleur en uiterlijk :**

staal, antracietgrijs of antracietblauw, poedergecoat

**Formaten in mm :**

lengte 1500 breedte 1500 hoogte 900

**Bijzonderheden :**

boombak, inhoud 2000 liter

**Toepassing en gebruik :**

kunnen in principe door de gehele stad gebruikt worden, daar waar bomen niet in de volle grond kunnen vanwege ondergrondse knelpunten of vanwege het dynamische gebruik van de plek

zie kaarten kleurgebruik in stad en centrum en matrix kleur en toepassing straatmeubilair



4

toolkit

269

## Straatmeubilair I Boombak

### Shrubtub 3500

**Kleur en uiterlijk :**

staal, antracietgrijs of antracietblauw, poedergecoat

**Formaten in mm :**

lengte 2000 breedte 2000 hoogte 900

**Bijzonderheden :**

boombak, inhoud 3500 liter

**Toepassing en gebruik :**

kunnen in principe door de gehele stad gebruikt worden, daar waar bomen niet in de volle grond kunnen vanwege ondergrondse knelpunten of vanwege het dynamische gebruik van de plek

zie kaarten kleurgebruik in stad en centrum en matrix kleur en toepassing straatmeubilair

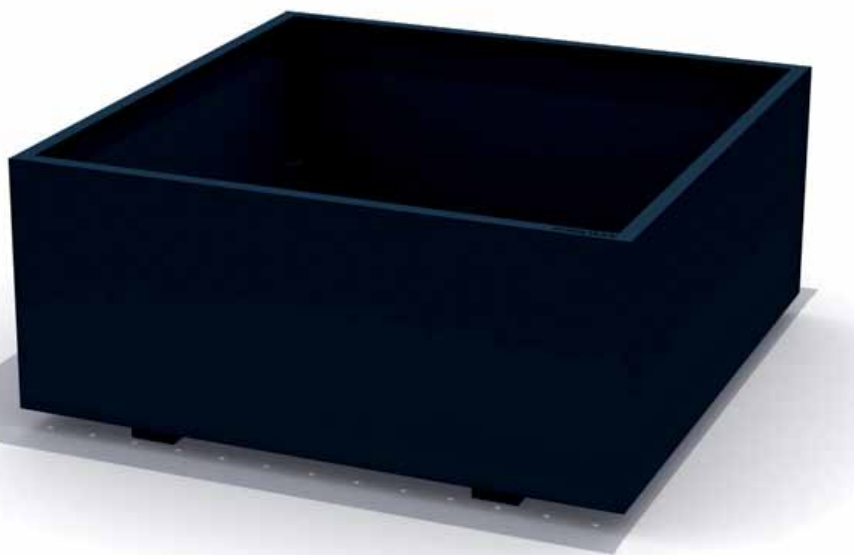

4

toolkit

270

## Straatmeubilair I Boombak

### Treelife 2000-2-4

### Treelife 2000-1-4

#### Kleur en uiterlijk :

staal, antracietgrijs of antracietblauw, poedergecoat

#### Formaten in mm :

lengte 1700 breedte 1700 hoogte 900

#### Bijzonderheden :

boombak, inhoud 2000 liter

Treelife 2000-1-4 specifiek om deels ingegraven te worden, optioneel; rooster, steunprofiel en boomgatkraag

#### Toepassing en gebruik :

kunnen in principe door de gehele stad gebruikt worden, daar waar bomen niet in de volle grond kunnen vanwege ondergrondse knelpunten of vanwege het dynamische gebruik van de plek

zie kaarten kleurgebruik in stad en centrum en matrix kleur en toepassing straatmeubilair



4

toolkit

271

## Straatmeubilair I Heesterbak



### Shrubtub 350

**Kleur en uiterlijk :**

staal, antracietgrijs of antracietblauw, poedergecoat

**Formaten in mm :**

lengte 750 breedte 750 hoogte 600

**Bijzonderheden :**

heesterbak, inhoud 350 liter

**Toepassing en gebruik :**

kunnen in principe door de gehele stad gebruikt worden.

zie kaarten kleurgebruik in stad en centrum en matrix kleur en toepassing straatmeubilair



## Straatmeubilair I Heesterbak

### Shrubtub 700

**Kleur en uiterlijk :**

staal, antracietgrijs of antracietblauw, poedergecoat

**Formaten in mm :**

lengte 900 breedte 900 hoogte 900

**Bijzonderheden :**

heesterbak, inhoud 700 liter

**Toepassing en gebruik :**

kunnen in principe door de gehele stad gebruikt worden.

zie kaarten kleurgebruik in stad en centrum en matrix kleur en toepassing straatmeubilair



4

toolkit

273

## Straatmeubilair I Plantenbak



### Plantenschaal "ROTTERDAM"

**Kleur en uiterlijk :**

polyester antracietgrijs

**Formaten in mm :**

doorsnede 2000 hoogte 420

**Bijzonderheden :**

geen

**Toepassing en gebruik :**

als onderdeel van het nu lopende programma "Kleur in de Stad", toepassing buiten dit programma alleen onder de randvoorwaarden van programma "Kleur in de Stad".

plaatsing in het kader van de wensgids buitenruimte gebeurt volgens plaatsingsregels opgenomen in de wensgids ([www.rotterdam.nl/wensgids](http://www.rotterdam.nl/wensgids))

4

toolkit

274

## Colofon

Dit handboek is een uitgave van de gemeente Rotterdam en is bestemd voor alle medewerkers van de gemeente Rotterdam en externe partijen die bij de inrichting en beheer van de openbare ruimte betrokken zijn.

De inhoud wordt regelmatig bijgesteld en is op [www.rotterdam/rotterdam.nl/rotterdamsesijl](http://www.rotterdam/rotterdam.nl/rotterdamsesijl) te raadplegen. Intern is de toolkit via intranet en gisweb te raadplegen.

Het beheer van dit handboek is in handen van de Advies Commissie Openbare Ruimte (ACOR) van de gemeente Rotterdam.

Reacties en vragen kunnen gericht worden aan [acorstadsontwikkeling@rotterdam.nl](mailto:acorstadsontwikkeling@rotterdam.nl)

Bij de totstandkoming zijn betrokken:  
deelgemeenten van Rotterdam  
NPK design  
bureau Hosper  
e.a.

december 2010  
update juni 2012